



SILVERLINE®

1800W Pressure Washer

165bar Max



- GB** 1800W Pressure Washer
- FR** Nettoyeur haute pression 1800 W
- DE** Hochdruckreiniger, 1800 W
- ES** Hidrolimpiadora 1800 W
- IT** Idropulitrice 1800 W
- NL** Hogedrukreiniger 1,800 W



www.silverlinetools.com

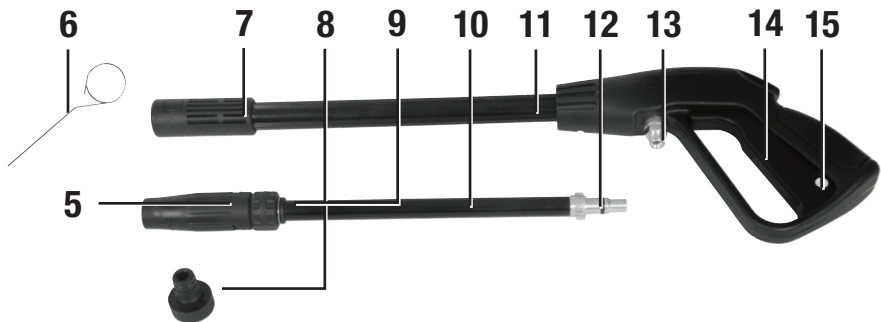
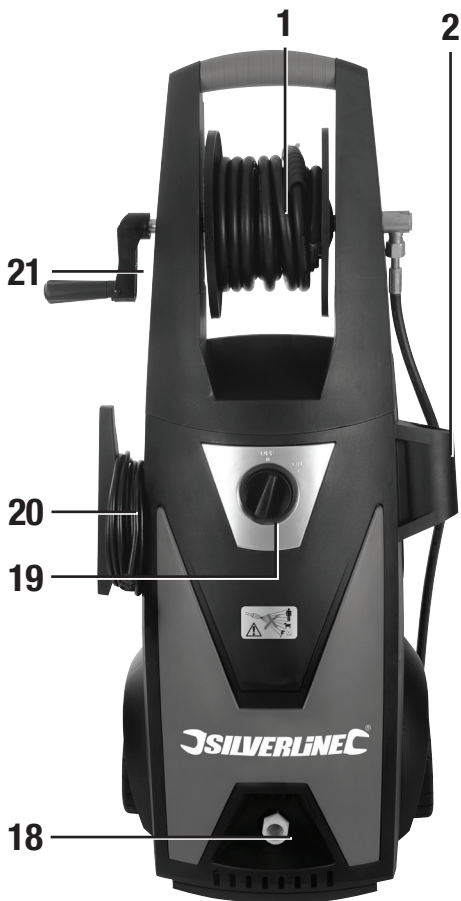



SILVERLINE®

1800W Pressure Washer

165bar Max

English	4
Français	10
Deutsch	16
Español	22
Italiano	28
Nederlands.....	34

Description of Symbols

The rating plate on your tool may show symbols. These represent important information about the product or instructions on its use



Wear hearing protection
Wear eye protection
Wear breathing protection
Wear head protection



Wear hand protection



Read instruction manual



Class I construction (protective earth)



Risk of electrocution



According to the applicable regulations, the appliance must never be used on the drinking water supply without a system separator



Conforms to relevant legislation and safety standards



Environmental Protection

Waste electrical products should not be disposed of with household waste. Please recycle where facilities exist. Check with your local authority or retailer for recycling advice

Specification

Voltage:.....	230V~50Hz
Power:.....	1800W
Working pressure (Bar):.....	110
Max pressure (Bar):.....	165
Working flow rate:.....	5.8L/min
Maximum flow rate:.....	7.2L/min
High pressure hose length:.....	6m
Detergent Tank Capacity:.....	0.9L
Detergent Ratio:.....	Variable
Inlet water temperature range:.....	5-50°C
Inlet water pressure:.....	0.1-4 Bar (1.45-60psi / 0.01-0.4Mpa)
Protection Class:.....	⊕
Ingress protection:.....	IPX5
Power cable length:.....	5m
Dimensions:.....	885 x 385 x 325mm
Weight:.....	16.9kg

As part of our ongoing product development, specifications of Silverline products may alter without notice.

Sound and vibration information:

According to Machinery Directive 2006/42/EC:

Sound pressure (L_{pA}):.....	71.8dB(A)
Sound power (L_{wA}):.....	84.3dB(A)
Uncertainty K:.....	2.4dB(A)
Weighted vibration (a_{hA}):.....	< 2.5 m/s ²

According to Outdoor Noise Directive 2000/14/EC:

Guaranteed Sound power (L_{wA}):.....	87dB(A)
---	---------

The sound intensity level for the operator may exceed 85dB(A) and sound protection measures are necessary.

Carefully read and understand this manual and any label attached to the tool before use. Keep these instructions with the product for future reference. Ensure all persons who use this product are fully acquainted with this manual.

Even when used as prescribed it is not possible to eliminate all residual risk factors. Use with caution. If you are at all unsure of the correct and safe manner in which to use this tool, do not attempt to use it.

General Power Tool Safety Warnings

WARNING Read all safety warnings and all instructions. Failure to follow the warnings and instructions may result in electric shock, fire and/or serious injury.

Save all warnings and instructions for future reference.

The term "power tool" in the warnings refers to your mains-operated (corded) power tool or battery-operated (cordless) power tool.

Work Area Safety

- Keep work area clean and well lit. Cluttered or dark areas invite accidents
- Do not operate power tools in explosive atmospheres, such as in the presence of flammable liquids, gases or dust. Power tools create sparks which may ignite the dust or fumes
- Keep children and bystanders away while operating a power tool. Distractions can cause you to lose control

Electrical Safety

- Power tool plugs must match the outlet. Never modify the plug in any way. Do not use any adapter plugs with earthed (grounded) power tools. Unmodified plugs and matching outlets will reduce risk of electric shock
- Avoid body contact with earthed or grounded surfaces, such as pipes, radiators, ranges and refrigerators. There is an increased risk of electric shock if your body is earthed or grounded
- Do not expose power tools to rain or wet conditions. Water entering a power tool will increase the risk of electric shock
- Do not abuse the cord. Never use the cord for carrying, pulling or unplugging the power tool. Keep cord away from heat, oil, sharp edges or moving parts. Damaged or entangled cords increase the risk of electric shock
- When operating a power tool outdoors, use an extension cord suitable for outdoor use. Use of a cord suitable for outdoor use reduces the risk of electric shock
- If operating a power tool in a damp location is unavoidable, use a residual current device (RCD) protected supply. Use of an RCD reduces the risk of electric shock
NOTE: The term "residual current device (RCD)" may be replaced by the term "ground fault circuit interrupter (GFCI)" or "earth leakage circuit breaker (ELCB)".

Personal Safety

- Stay alert, watch what you are doing and use common sense when operating a power tool. Do not use a power tool while you are tired or under the influence of drugs, alcohol or medication. A moment of inattention while operating power tools may result in serious personal injury
- Use personal protective equipment. Always wear eye protection. Protective equipment such as dust mask, non-skid safety shoes, hard hat, or hearing protection used for appropriate conditions will reduce personal injuries
- Prevent unintentional starting. Ensure the switch is in the off-position before connecting to power source and/or battery pack, picking up or carrying the tool. Carrying power tools with your finger on the switch or energising power tools that have the switch on invites accidents
- Remove any adjusting key or wrench before turning the power tool on. A wrench or a key left attached to a rotating part of the power tool may result in personal injury
- Do not overreach. Keep proper footing and balance at all times. This enables better control of the power tool in unexpected situations
- Dress properly. Do not wear loose clothing or jewellery. Keep your hair, clothing and gloves away from moving parts. Loose clothes, jewellery or long hair can be caught in moving parts
- If devices are provided for the connection of dust extraction and collection facilities, ensure these are connected and properly used. Use of dust collection can reduce dust-related hazards

Power Tool Use & Care

- Do not force the power tool. Use the correct power tool for your application. The correct power tool will do the job better and safer at the rate for which it was designed
- Do not use the power tool if the switch does not turn it on and off. Any power tool that cannot be controlled with the switch is dangerous and must be repaired
- Disconnect the plug from the power source and/or the battery pack from the power tool before making any adjustments, changing accessories, or storing power tools. Such preventive safety measures reduce the risk of starting the power tool accidentally
- Store idle power tools out of the reach of children and do not allow persons unfamiliar with the power tool or these instructions to operate the power tool. Power tools are dangerous in the hands of untrained users
- Maintain power tools. Check for misalignment or binding of moving parts, breakage of parts and any other condition that may affect the power tool's operation. If damaged, have the power tool repaired before use. Many accidents are caused by poorly maintained power tools
- Keep cutting tools sharp and clean. Properly maintained cutting tools with sharp cutting edges are less likely to bind and are easier to control
- Use the power tool, accessories and tool bits etc. in accordance with these instructions, taking into account the working conditions and the work to be performed. Use of the power tool for operations different from those intended could result in a hazardous situation

Service

- Have your power tool serviced by a qualified repair person using only identical replacement parts. This will ensure that the safety of the power tool is maintained

Pressure Washer Safety

- Do not operate this machine in the rain. Keep all electrical connections dry. Do not allow the machine to become wet. Never allow water to enter ventilation holes
- Always connect a backflow preventer (also called a non-return valve) between pressure washer and potable water mains to prevent a backflow contaminating your water supply. Alternatively connect the pressure washer to a water butt or other stored water supply
- Do not attempt to use this machine in temperatures below 0°C
- Always connect a 'continuous flow' clean water supply to the pressure washer. Running the pressure washer dry, or with dirty water, will cause permanent damage to the pump
- Never connect the pressure washer to a hot water supply, this will cause the pump to malfunction and could result in permanent damage
- Ensure that the water supply to the pressure washer is at a constant pressure. If the water supply is 'shared' by another appliance (e.g. washing machine), ensure that the other appliance is switched off
- The pressure washer should always be used in an upright position
- Be aware that the lance will produce a recoil force when the pressure washer is operated. Hold the lance securely
- Never direct the water jet at people or animals. The water jet is extremely powerful, and can cause serious injury. Do not direct the water jet towards the pump body, or other electrical equipment
- Handle the lance with care, do not allow the nozzle to strike the ground. Do not allow the hoses to be twisted, crushed, or strained
- Do not attempt to pressure wash any material suspected to contain asbestos
- When using detergents with pressure washers or cleaning oil and grease from surfaces, take responsibility for any contaminated waste water you may produce. Always consider the environment and the risk of polluting streams and other watercourses, plus the possibility of contaminants accumulating in the ground and soil. Try to use detergents sparingly - they are not always necessary. Contact your local environmental agency for how to deal with such waste water legally and responsibly

Product Familiarisation

1	High Pressure Hose Reel
2	Lance Bracket
3	Hose Lance Connector
4	Detergent Cap
5	Nozzle & Pattern Selector
6	Cleaning Pin
7	Lance Bayonet Socket
8	Quick Connector
9	Pressure Adjuster
10	Lance Extension
11	Lance
12	Lance Extension Bayonet Connector
13	Lance High Pressure Hose Connector
14	Trigger
15	Trigger Lock
16	High Pressure Hose Socket
17	High Pressure Hose Connector
18	Water Inlet Connector
19	On/Off Switch
20	Mains Cable Bracket
21	Hose Reel Handle

Unpacking Your Tool

- Carefully unpack and inspect your tool. Fully familiarise yourself with all its features and functions
- Ensure that all parts of the tool are present and in good condition. If any parts are missing or damaged, have such parts replaced before attempting to use this tool

Assembly

- Do not connect the pressure washer to the water or electrical supply until fully assembled and ready for use
- Remove all packaging materials from the product

Lance

- Assemble the Lance (11) by connecting the Lance Extension (10). Connect the Lance Extension Bayonet Connector (12) to the Lance Bayonet Socket (7) by inserting, rotating and then releasing, so the bayonet fitting is locked in the groove of the bayonet socket

High pressure hose

- Remove the plastic cap from the Lance High Pressure Hose Connector (13) (if fitted)
- Carefully cut and remove the cable tie around the high pressure hose and unwind, taking care not to damage the hose surface
- Attach the Hose Lance Connector (3) to the Lance High Pressure Hose Connector (13). Screw the fittings together until tight
- Remove the plastic cap from the High Pressure Hose Socket (16)
- Attach the High Pressure Hose Connector (17) to the High Pressure Hose Socket (16). Screw the fittings together until tight

Warning: If the high pressure hose gets damaged it can burst and cause injury. A damaged hose must be replaced not repaired. Inspect regularly and prevent the hose coming into contact with sharp objects or rough surfaces. After use, always wind the hose back in using the Hose Reel Handle (21), and then fold handle back into the stored position

Connecting to water supply

Warning: When connecting a pressure washer to a normal domestic water supply it is important a non-return valve is fitted to the hose (also called backflow preventer) to ensure the pressure washer can not contaminate your water supply if there is a backflow.

- Remove plastic cap from Water Inlet Connector (18)
- Check the filter inside the water inlet connector is clear of debris or any other material. This is something that should be clean on first use but over time debris may build up and will need checking regularly and removing
- Fit the Quick Connector (8) to the Water Inlet Connector (18) and tighten by hand only
- Connect a hose from your water supply to the fitted Quick Connector

Notes:

- The specification lists suitable water inlet pressures. A typical normal UK household water supply can range from 1-8 Bar pressure but 2-5 Bar is more typical. Do not exceed the maximum water pressure stated in the specification
- If you do not know or are unable to measure the water pressure, keep the pressure low to prevent damage to the pressure washer. Aim to set the pressure at mid-point between the lowest and highest water pressure accepted by the pressure washer. If preferred, a third party water pressure gauge is available that connects directly to the tap. This will allow the water pressure to be set more accurately
- Do not connect to a hot water supply. This will prevent the pump from cooling and may damage the seals over time
- It is important that a good water connection is maintained while operating a pressure washer as the pump will be damaged if run without water. Make sure the connections are secure before turning on the pressure washer

Before use

- Always check that all parts and attachments are secure, and that hoses are not kinked or obstructed
- Always wear appropriate personal protective equipment for the job that you are to do. Use of this machine requires safety goggles and waterproof clothing
- Always use an RCD when connecting a pressure washer to the mains with a tripping current no more than 30mA and a delay in operating of no more than 30ms
- Make sure any mains connection points are out of reach of the pressure washer water spray or any water that may collect on a surface around where you are spraying
- Only use a mains extension cable suitable for outdoor use, and capable of carrying the required current for this product. The cable must be protected against water ingress and maintain water-tight connections where it connects to the pressure washer
- This product must be earthed and any extension cables used must have an earth connection
- Always use the pressure washer vertically and make sure it is used on a flat, level surface

Operating Instructions

Switching on

- Always open water supply tap before switching on to protect the pump from damage
- Set the Trigger Lock (15) to prevent the Trigger (14) being pressed
- Connect the pressure washer to the mains supply and turn the On/Off Switch (19) on. The pump operates immediately to build up pressure and each time the trigger is pressed to restore water pressure. When first switched on, the pump may operate continuously until the trigger is pressed. Do not allow this to exceed 3 minutes. Press and release the trigger to de-activate this mode and ideally start using within 2 minutes of switching on
- It is important that all air is bled from the hoses and lance before using the pressure washer. Disable the trigger lock and squeeze and hold the trigger until water is sprayed in a steady stream. This may take up to 2 minutes or possibly longer on first use

Using your pressure washer

- To spray water, squeeze the Trigger (14). Make sure you are holding the lance securely, ideally with both hands, as there will be a small recoil action on start-up
- To disable the trigger use the Trigger Lock (15) when necessary
- The Nozzle & Pattern Selector (5) can be adjusted between a wide fan pattern (60°), and a strong narrow jet (0°) by rotating. It is advisable to start with the nozzle turned clockwise (fan pattern), and experiment with narrower patterns and different spray distances, until the correct strength is achieved. Release the trigger when changing setting
- Use the Pressure Adjuster (9) to adjust pressure output. Release the trigger when changing the setting
- The pressure washer will protect the motor from over-heating if used continuously for too long, and will prevent the trigger from operating. It will reset after cooling for a few minutes. It is recommend to have a work pattern that prevents the over-heating protection feature activating by not holding down the trigger continuously
- If you are unsure of the durability of the surface that is being cleaned, avoid using the narrow jet setting. Reduce the pressure and start at a longer distance from the surface
- It is recommended to hold the lance at an angle of 45° to the surface being cleaned. This will give maximum control, and most effective cleaning
- Always test-clean an inconspicuous area first to check that the cleaning process or detergent will not damage the surface being cleaned, especially mortar between bricks or patio slabs which can be easily removed with a pressure washer if not careful

Using detergent

1. Remove the Detergent Cap (4) and fill with a pressure washer-compatible detergent. There are many products available that are suitable for pressure washers, including patio cleaner, glass cleaner, car shampoo, traffic film remover, wood and plastic cleaning solutions, plus general purpose pressure washer detergent
2. The pressure washer is designed to dispense detergent on the low pressure setting and dispense clear liquid on the high pressure setting. The Pressure Adjuster (9) is marked with the required direction for increasing or decreasing pressure. Adjust the Nozzle & Pattern Selector (5) to the required setting if necessary.

NOTE: The detergent ratio is variable depending on the pressure adjuster setting. Release the trigger when changing either of these settings

3. Once you have finished using detergent, set the lance to the high pressure setting on the pressure adjuster, and spray until the water is clear

Notes:

- A typical pattern of use for using detergent foam would be first cleaning with water to remove light surface deposits, then apply detergent foam and then finally rinse off with clean water
- Detergent foam requires a few minutes to work when applied to surfaces. Normally for maximum cleaning leave 2-5 minutes between applying foam and removing with clean water which is an ideal time to brush/scrub the surface where most dirt has collected. Do not allow foam to dry on the surface, so on a hot day there may be limited time between dispensing foam and rinsing off depending on surface
- Do not use detergents not designed for pressure washers. They may contain chemicals unsuitable for use with pressure washers that could damage seals
- Read the instructions provided with the detergent thoroughly, especially if concentrated. Diluting to the detergent manufacturer's recommendations will ensure effective cleaning without using excessive detergent. As this pressure washer has a variable detergent ratio, set to a middle pressure setting and adjust the pressure downwards until a satisfactory detergent mixture is achieved

Switching off

When you have finished using the machine, always perform the following steps:

1. Switch off the machine and disconnect from the mains supply
2. Turn off the water supply
3. Squeeze the trigger and allow all residual water pressure to bleed
4. Disconnect the water supply
5. Drain all water from the machine and hoses, and store in a dry place

Warning: Do not switch off the water supply before turning off the pump as the pump must not be run without water.

Warning: Never disconnect the high pressure hose at either end without depressurising first

Accessories

A range of accessories are available from your Silverline stockist to enhance the functionality of your pressure washer including brushes and replacement or higher specification parts.

Maintenance

Cleaning

- Keep your machine clean at all times
- Always allow all water to drain from the pump before storing
- The Lance Nozzle may become dirty or blocked over time, which will effect operation. Clean the lance nozzle using the Cleaning Pin (6) supplied. A garden hose can also be used to clean the nozzle by back-flushing water through the nozzle. Combining use of the pin and back-flushing should enable the nozzle to be fully cleaned. The frequency of doing this will depend on the water quality in your area with hard water areas requiring more frequent cleaning
- Regularly check the Water Inlet Connector (18) filter to make sure it is clear

Storage

- Always store this machine in a dry place that will not fall below 0°C

Disposal

Always adhere to national regulations when disposing of power tools that are no longer functional and are not viable for repair.

- Do not dispose of power tools, or other waste electrical and electronic equipment (WEEE), with household waste
- Contact your local waste disposal authority for information on the correct way to dispose of power tools

Troubleshooting

Symptom	Possible Cause	Solution
No detergent suction	Lance not in low pressure mode	Change setting with trigger released
Smoke	Overloaded or damaged motor	Do not use. Contact dealer immediately
Pressure washer doesn't start	Pressurized	Squeeze trigger on gun before starting
	Mains plug not fully inserted or mains socket switch is off	Check and correct issue
	RCD has operated or not been reset	Reset RCD
	Plug fuse has blown	Replace fuse and contact dealer if it immediately blows again
	Thermal safety switch has operated	Switch off and allow pressure washer motor to cool before starting
Poor water spray pressure	Water inlet filter is clogged	Clean filter
	Water hose connection is leaking or allowing air to enter	Check water hose connection
	Pressure washer valves or seals are worn or damaged	Contact dealer
Fluctuating water pressure	Pump is sucking in air	Check water hose connections
	Clogged nozzle	See Maintenance for cleaning procedure
Motor stops suddenly	Thermal safety switch has operated	Switch off and allow to cool before restarting
Water leaking from pump	Seals worn out	Contact dealer

Silverline Tools Guarantee

This Silverline product comes with a 3 year guarantee

Register this product at www.silverlinetools.com within 30 days of purchase in order to qualify for the 3 year guarantee. Guarantee period begins according to the date of purchase on your sales receipt.

Registering your purchase

Registration is made at silverlinetools.com by selecting the Guarantee Registration button. You will need to enter:-

- Your personal details
- Details of the product and purchase information

Once this information is entered your guarantee certificate will be created in PDF format for you to print out and keep with your purchase.

Terms & Conditions

Guarantee period becomes effective from the date of retail purchase as detailed on your sales receipt.

PLEASE KEEP YOUR SALES RECEIPT

If this product develops a fault within 30 days of purchase, return it to the stockist where it was purchased, with your receipt, stating details of the fault. You will receive a replacement or refund.

If this product develops a fault after the 30 day period, return it to:

Silverline Tools Service Centre
PO Box 2988

Yeovil
BA21 1WU, UK

The guarantee claim must be submitted during the guarantee period.

You must provide the original sales receipt indicating the purchase date, your name, address and place of purchase before any work can be carried out.

You must provide precise details of the fault requiring correction.

Claims made within the guarantee period will be verified by Silverline Tools to establish if the deficiencies are related to material or manufacturing of the product.

Carriage will not be refunded. Items for return must be in a suitably clean and safe state for repair, and should be packaged carefully to prevent damage or injury during transportation. We may reject unsuitable or unsafe deliveries.

All work will be carried out by Silverline Tools or its authorized repair agents.

The repair or replacement of the product will not extend the period of guarantee

Defects recognised by us as being covered by the guarantee shall be corrected by means of repair of the tool, free of charge (excluding carriage charges) or by replacement with a tool in perfect working order.

Retained tools, or parts, for which a replacement has been issued, will become the property of Silverline Tools.

The repair or replacement of your product under guarantee provides benefits which are additional to and do not affect your statutory rights as a consumer.

What is covered:

The repair of the product, if it can be verified to the satisfaction of Silverline Tools that the deficiencies were due to faulty materials or workmanship within the guarantee period.

If any part is no longer available or out of manufacture, Silverline Tools will replace it with a functional replacement part.

Use of this product in the EU.

What is not covered:

Silverline Tools does not guarantee repairs required as a result of:

Normal wear and tear caused by use in accordance with the operating instructions eg blades, brushes, belts, bulbs, batteries etc.

The replacement of any provided accessories drill bits, blades, sanding sheets, cutting discs and other related items.

Accidental damage, faults caused by negligent use or care, misuse, neglect, careless operation or handling of the product.

Use of the product for anything other than normal domestic purposes.

Change or modification of the product in any way.

Use of parts and accessories which are not genuine Silverline Tools components.

Faulty installation (except installed by Silverline Tools).

Repairs or alterations carried out by parties other than Silverline Tools or its authorized repair agents.

Claims other than the right to correction of faults on the tool named in these guarantee conditions are not covered by the guarantee.

Battery Guarantee

Silverline batteries are guaranteed for 30 days. If a defect occurs on a registered battery during the term of the Battery Guarantee, due to material or manufacturing fault, then Silverline will replace it free of charge. This guarantee does not apply to commercial use nor does it extend to normal wear and tear or damage as a result of accident, abuse or misuse.

CE Declaration of Conformity

The undersigned: Mr Darrell Morris

as authorised by: Silverline Tools

Declares that

Identification code: 102377

Description: 1800W Pressure Washer

Conforms to the following directives and standards:

- Machinery Directive 2006/42/EC
- EMC Directive 2004/108/EC
- RoHS Directive 2011/65/EU
- Outdoor Noise Directive 2000/14/EC
- EN60335-1:2002+A1:2004+A11:2004+A12:2006+A2:2006+A13:2008+A14:2010
- EN60335-2:79:2009, EN62233:2008, EN55014-1:2006+A1:2009
- EN55014-2:1997+A1:2001+A2:2008, EN61000-3-2:2006+A1:2009+A2:2009
- EN61000-3-3:2008, EN60704-1:2010

Applied Conformity Evaluation Method

- 2000/14/EC: Annex V

Sound Power Level dB (A)

- Measured: 84
- Guaranteed: 87

Notified body: Dekra Testing and Certification, Shanghai, China

The technical documentation is kept by: Silverline Tools

Date: 01/08/13

Signed:



Mr Darrell Morris
Managing Director

Name and address of the manufacturer:

Powerbox International Limited, Company No. 06897059. Registered address: Central House, Church Street, Yeovil, Somerset BA20 1HH, United Kingdom.

Description des symboles

La plaque signalétique figurant sur votre outil peut présenter des symboles. Ces symboles constituent des informations importantes relatives au produit ou des instructions concernant son utilisation.



Port de protection auditive
Port de lunettes de sécurité
Port de masques respiratoires
Port du casque



Port de gants



Lire le manuel d'instructions



Construction de classe I (Mise à la terre)



Risque d'électrocution



Selon les directives en vigueur, l'appareil ne doit jamais être exploité sans séparateur système sur le réseau d'eau potable



Conforme à la réglementation et aux normes de sécurité pertinentes



Protection de l'environnement

Les produits électriques usagés ne doivent pas être jetés avec les ordures ménagères. Veuillez les recycler dans les centres prévus à cet effet. Pour de plus amples informations, veuillez contacter votre municipalité ou point de vente.

Caractéristiques techniques

Tension :	230V-50Hz
Puissance :	1800 W
Pression de fonctionnement :	110 bar
Pression maximale :	165 bar
Débit de fonctionnement :	5,8 L/min
Débit maximum :	7,2 L/min
Longueur du tuyau haute pression :	6 m
Capacité du réservoir du détergent :	0,9 L
Taux de détergent :	Variable
Température de l'eau à l'entrée :	5- 50°C
Pression de l'eau à l'entrée :	0,1-4 bar

Remarque : Fixez un régulateur de pression sur votre robinet pour que la pression d'eau d'entrée n'excède pas celle de l'appareil.

Classe de protection :	Ⓡ
Indice de protection :	IPX5
Longueur du câble d'alimentation :	5 m
Dimension :	885 x 385 x 325 mm
Poids :	16,9 kg

Du fait de l'évolution constante de notre développement produits, les caractéristiques des produits Silverline peuvent changer sans notification préalable.

Informations sur les niveaux sonores et vibratoires

Conformément à la directive sur les machines 2006/42/CE

Pression acoustique (L_{pA}) : 71,8 dB(A)

Puissance acoustique (L_{WA}) : 84,3 dB(A)

Incertitude K : 2,4 dB

Vibration pondérée (a_{hv}) : < 2,5 m/s²

Conformément à la directive sur les émissions sonores dans l'environnement des matériels destinés à être utilisés à l'extérieur des bâtiments 2000/14/CE

Puissance acoustique garantie (L_{WA}) : 87 dB(A)

L'intensité sonore peut dépasser 85 dB(A) et il est recommandé que l'opérateur prenne des mesures de protection sonore.

Lisez attentivement ce manuel ainsi que toute étiquette apposée sur l'outil et assurez-vous d'en comprendre le sens avant utilisation. Rangez ces consignes avec l'outil, pour référence ultérieure. Assurez-vous que toute personne venant à utiliser cet outil ait attentivement pris connaissance de ce manuel.

Sachez qu'utiliser un outil conformément aux prescriptions ne garantit pas l'élimination de tous les facteurs de risque. Procédez avec prudence. N'utilisez pas cet outil si vous avez des doutes quant à la manière sûre et correcte de procéder.

Consignes générales de sécurité relatives aux appareils électriques

AVERTISSEMENT Veuillez lire l'intégralité des consignes de sécurité et des instructions. Le non-respect de ces consignes et instructions peut entraîner un risque de choc électrique, d'incendie et/ou se traduire par des blessures graves.

Veuillez conserver ces instructions et consignes de sécurité pour référence ultérieure.

L'expression « appareil électrique » employée dans les présentes consignes recouvre aussi bien les appareils filaires à brancher sur le secteur que les appareils sans fils fonctionnant sous batterie.

Sécurité sur la zone de travail

- Maintenir une zone de travail propre et bien éclairée. Des zones encombrées et mal éclairées sont sources d'accidents.
- Ne pas utiliser d'outils électriques dans des environnements explosifs, tels qu'à proximité de liquides, de gaz ou de poussières inflammables. Les appareils électriques produisent des étincelles susceptibles d'enflammer la poussière ou les vapeurs présentes.
- Éloigner les enfants et les passants pendant l'utilisation d'un appareil électrique. Ceux-ci peuvent provoquer une perte d'attention et faire perdre la maîtrise de l'appareil.

Sécurité électrique

- La prise d'un appareil électrique doit être adaptée à la prise du secteur. Ne jamais modifier la prise en aucune façon. Ne jamais utiliser d'adaptateur sur la prise électrique d'appareil mis à la terre. Des prises non modifiées, adaptées aux boîtiers de prise de courant, réduiront le risque de décharge électrique.
- Éviter le contact corporel avec les surfaces mises à la terre telles que tuyaux, radiateurs, cuisinières et réfrigérateurs. Le risque de décharge électrique est plus important si le corps est mis à la terre.
- Ne pas exposer l'appareil électrique à la pluie ou à l'humidité. L'infiltration d'eau dans un appareil électrique accroît le risque de décharge électrique.
- Ne pas maltraiter le cordon électrique. Ne jamais utiliser le cordon électrique pour porter, tirer ou débrancher l'appareil. Protéger le cordon électrique de la chaleur, du contact avec l'essence, des bords tranchants et pièces rotatives. Un cordon électrique endommagé ou entortillé accroît le risque de décharge électrique.
- Lors d'une utilisation de l'appareil électrique en extérieur, se servir d'une rallonge appropriée à une utilisation en extérieur. Cela réduit le risque de décharge électrique.
- Si une utilisation de l'appareil électrique dans un environnement humide ne peut être évitée, utiliser une alimentation protégée par un disjoncteur différentiel. L'utilisation d'un disjoncteur différentiel réduit le risque de décharge électrique.

Sécurité des personnes

- Rester vigilant et faire preuve de bon sens lors de la manipulation de l'appareil. Ne pas utiliser un appareil électrique lorsque l'on se trouve dans un état de fatigue, ou sous l'influence de drogues, d'alcool ou de médicaments. Un moment d'inattention pendant l'utilisation d'un outil électrique peut se traduire par des blessures graves.
- Porter un équipement de protection approprié. Toujours porter une protection oculaire. Le port de masque à poussières, chaussures de sécurité antidérapantes, casque de sécurité et protections antibruit adaptés aux différentes conditions de travail réduit le risque de blessures corporelles.
- Éviter tout démarrage accidentel. S'assurer que l'interrupteur marche-arrêt soit en position d'arrêt avant de brancher l'appareil sur l'alimentation secteur ou d'installer la batterie, de prendre l'appareil ou de le transporter. Porter un appareil électrique tout en maintenant le doigt posé sur l'interrupteur ou brancher un appareil électrique dont l'interrupteur est sur la position de marche est source d'accidents.

- Enlever toute clé et tout instrument de réglage avant de mettre l'appareil électrique en marche. Une clé ou un instrument de réglage laissé fixé à un élément en rotation de l'appareil électrique peut entraîner des blessures physiques.
- Ne pas essayer d'atteindre une zone hors de portée. Se tenir toujours en position stable permettant de conserver l'équilibre. Cela permet de mieux contrôler l'appareil électrique dans des situations inattendues.
- Porter des vêtements appropriés. Ne pas porter de vêtements amples ou des bijoux pendants. Éloigner chaque fois de vêtements et gants des pièces en mouvement. Les vêtements amples, les bijoux pendants et cheveux longs peuvent être happés par les pièces en rotation.
- Si l'appareil est pourvu de dispositifs destinés au raccord d'équipements d'extraction et de récupération de la poussière/sciure, s'assurer qu'ils soient bien fixés et utilisés correctement. L'utilisation de ces dispositifs peut réduire les risques dus à la poussière.

Utilisation et entretien des appareils électriques

- Ne pas forcer sur l'appareil électrique. Utiliser l'appareil électrique approprié au travail à effectuer. Un appareil électrique adapté et employé au rythme pour lequel il a été conçu permettra de réaliser un travail de meilleure qualité et dans de meilleures conditions de sécurité.
 - Ne pas utiliser un appareil électrique dont l'interrupteur marche-arrêt est hors service. Tout appareil électrique dont la commande ne s'effectue plus par l'interrupteur marche-arrêt est dangereux et doit être réparé.
 - Débrancher l'appareil électrique ou démonter sa batterie avant d'effectuer tout réglage ou changement d'accessoire et avant de le ranger. De telles mesures préventives réduiront les risques de démarrage accidentel.
 - Ranger les appareils électriques inutilisés hors de portée des enfants et ne pas permettre l'utilisation de cet appareil aux personnes non habituées à son maniement ou n'ayant pas lu les présentes instructions. Les appareils électriques sont dangereux dans les mains d'utilisateurs inexpérimentés.
 - Veiller à l'entretien des appareils électriques. Vérifier que les éléments rotatifs soient bien alignés et non grippés. S'assurer de l'absence de pièces cassées ou endommagées susceptibles de nuire au bon fonctionnement de l'appareil. Si l'appareil électrique est endommagé, le faire réparer avant toute utilisation. De nombreux accidents sont dus à l'utilisation d'appareils électriques mal entretenus.
 - Veiller à ce que les outils de coupe soient tenus affûtés et propres. Des outils de coupe bien entretenus, aux tranchants bien affûtés, sont moins susceptibles de se gripper et sont plus faciles à contrôler.
 - Utiliser l'appareil électrique, les accessoires et outils à monter conformément à ces instructions, en tenant compte des conditions de travail et de la tâche à réaliser. Toute utilisation d'un appareil électrique autre que celle pour laquelle il a été conçu peut entraîner des situations à risque.
- ### Révision
- Ne faire réparer votre appareil électrique que par un réparateur qualifié utilisant uniquement des pièces de rechange identiques. Cela permet de maintenir la sécurité d'utilisation de l'appareil électrique.

Consignes de sécurité relatives aux nettoyeurs haute pression

- N'utilisez pas cet appareil sous la pluie. Assurez-vous que les raccordements électriques soient secs. Veillez à ce que la machine ne soit jamais humide. Ne laissez jamais l'eau pénétrer dans les orifices de ventilation.
- Brancher toujours une valve anti-retour entre le tuyau du nettoyeur haute pression et le robinet pour éviter une contamination de l'eau.

- Ne tentez pas d'utiliser cet appareil à une température inférieure à 0°C.
- Raccordez l'appareil à un courant d'eau propre constant (robinet). Tout fonctionnement à sec ou avec de l'eau sale pourrait entraîner un endommagement irrémédiable de la pompe.
- Ne raccordez JAMAIS le nettoyeur haute pression à une alimentation en eau chaude, ceci causerait un dysfonctionnement ou un endommagement permanent de l'appareil.
- Assurez-vous que l'alimentation en eau du nettoyeur soit à pression constante. Si l'alimentation en eau dessert également un autre équipement (par ex. machine à laver), assurez-vous que l'autre appareil soit éteint.
- Le nettoyeur doit toujours être utilisé en position verticale.
- Tenez compte de l'effet de recul du nettoyeur en cours d'utilisation. Prenez la lance bien en main.
- Ne dirigez jamais le jet vers des personnes ou des animaux. Le jet d'eau est très puissant et peut causer des blessures sévères. N'orientez jamais le jet vers l'appareil lui-même ni vers tout autre équipement électrique.
- Maniez la lance avec précaution, ne laissez pas la buse toucher le sol. Veillez à ce que le tuyau ne soit pas tordu, écrasé ou tendu.
- Prenez toutes les mesures nécessaires pour que les produits dangereux issus du nettoyage ne viennent pas polluer les sols. Débarrassez-vous des produits issus du nettoyage de manière responsable. N'entreprenez pas de nettoyer à haute pression des matériaux suspectés de contenir de l'amiante.

Se familiariser avec le produit

1	Tambour du tuyau haute pression
2	Porte-lance
3	Raccord du tuyau sur la lance
4	Capuchon du détergent
5	Buse à jet réglable
6	Tige de nettoyage
7	Prise baïonnette de la lance
8	Raccord rapide
9	Bague de réglage de pression
10	Rallonge de la lance
11	Lance
12	Baïonnette de la rallonge
13	Prise de branchement pour le tuyau haute pression
14	Gâchette
15	Blocage de la gâchette
16	Prise du tuyau haute pression
17	Raccord du tuyau haute pression
18	Prise d'arrivée d'eau
19	Interrupteur marche/arrêt
20	Support du câble d'alimentation
21	Manivelle du tambour

Déballage

- Déballer le produit avec soin. Veillez à retirer tout le matériel d'emballage et familiarisez-vous avec toutes les caractéristiques du produit.
- Si des pièces sont endommagées ou manquantes, faites-les réparer ou remplacer avant d'utiliser l'appareil.

Assemblage

- Ne branchez jamais l'eau ou l'électricité sur le nettoyeur haute pression avant que tout soit assemblé et prêt à l'emploi.
- Veillez à retirer tout le matériel d'emballage.

Lance

- Assemblez la lance (11) en raccordant la rallonge (10). Insérez la baïonnette de la rallonge (12) sur la fixation de la rallonge (7) en s'assurant que le système de baïonnette soit bien enclenché sur la fixation.

Tuyau haute pression

1. Retirez le capuchon de protection fixé sur la connexion pour le tuyau (13)
2. Coupez avec précaution les attaches du tuyau (pour éviter de l'endommager) puis déroulez-le.
3. Fixez le tuyau en insérant le raccord (3) sur la connexion de la lance (13).
4. Retirez le capuchon de protection du branchement du tuyau (16).
5. Fixez le raccord du tuyau (17) sur la prise de branchement (16) en vissant fermement.

Attention : Si le tuyau haute pression est endommagé, il peut éclater et provoquer des blessures. Un tuyau endommagé ou usé doit être remplacé, et ne doit être en aucun cas réparé. Vérifiez régulièrement que le tuyau ne soit pas en contact avec des surfaces coupantes ou rugueuses. Après utilisation, toujours ré-enrouler le tuyau en utilisant la manivelle (21). La manivelle se replie pour faciliter le rangement de l'appareil.

Branchement de l'alimentation en eau

Attention : Pour un branchement avec l'eau courante domestique, utilisez toujours une valve anti-retour entre le tuyau du nettoyeur haute pression et le robinet pour éviter une contamination de l'eau.

1. Retirez le capuchon se trouvant sur le branchement de l'arrivée d'eau (18).
2. Vérifiez que le filtre du branchement de l'arrivée d'eau soit propre. Avec le temps la saleté peut s'accumuler sur le filtre, il est donc recommandé de vérifier régulièrement l'état du filtre et de le nettoyer si nécessaire.
3. Fixez le raccord rapide (12) sur le branchement de l'arrivée d'eau (18) en le serrant uniquement à la main.
4. Branchez le tuyau d'eau entre le robinet et le raccord rapide.

Remarque :

- Les caractéristiques techniques indiquent les pressions d'eau adéquates à l'utilisation de cet appareil. Selon les pays, les normes de pression d'eau minimum et maximum diffèrent. Vérifiez donc bien les pressions utilisées. Ne dépassez jamais la pression maximum indiquée dans les caractéristiques techniques de l'appareil.
- Ne jamais brancher avec de l'eau chaude. Cela évite à la pompe de refroidir et peut provoquer l'usure des joints.
- Il est important que pendant l'utilisation, l'alimentation en eau soit constante, car sans eau, la pompe s'endommagera. Vérifiez également les branchements avant de mettre en marche le nettoyeur.

Avant utilisation

- Vérifiez toujours que l'assemblage des pièces et les branchements soient corrects et que les tuyaux ne soient pliés ou bouchés.
- Portez toujours les équipements personnels de sécurité. L'utilisation de cet appareil requière le port de protection oculaires et de vêtements imperméables.
- Utilisez toujours un disjoncteur différentiel lorsque vous branchez le nettoyeur sur une prise avec un courant de déclenchement inférieur à 30 mA et un retard de courant inférieure à 30 ms.

- Vérifiez que tous les branchements ne rentrent pas en contact avec le jet du nettoyeur, ou avec des surfaces sur lesquelles l'eau du jet s'est accumulée.
- Si vous utilisez un câble d'extension, prenez toutes les précautions pour que le branchement avec la prise du nettoyeur ne soit pas exposé à l'eau et que le branchement soit bien sécurisé. N'utilisez un câble d'extension que s'il possède des connexions étanches.
- N'utilisez uniquement des câbles d'extension pour usage extérieur, et capable de supporter les caractéristiques du courant utilisé pour cette appareil. Le câble et les branchements doivent être étanches.
- Ce produit doit être mis à la terre, et toute rallonge de câble doit pouvoir être branchée à la terre.
- Utilisez toujours cet appareil dans sa position verticale.

Instructions d'utilisation

Mise en marche

- Toujours ouvrir l'eau avant de mettre en marche pour éviter tout endommagement de la pompe.
- Mettre le levier de verrouillage (15) pour éviter l'activation de la gâchette (14)
- Brancher le nettoyeur sur sa source d'alimentation et appuyez sur l'interrupteur marche/arrêt (19). La pompe se met en marche immédiatement pour fournir la pression nécessaire, puis délivre la pression à chaque activation de la gâchette. Après la mise sous tension, la pompe fonctionnera jusqu'à ce que la gâchette soit activée. Ne laissez pas la pompe fonctionner la pompe plus de 3 minutes. Appuyez et relâchez la gâchette pour désactiver ce mode. Idéalement, utilisez le nettoyeur dans les deux minutes après avoir mis en marche.
- Il est important que tout l'air des tuyaux et de la lance soit soufflé avant d'utiliser le nettoyeur. Pour cela, désenclenchez le blocage de la gâchette, puis appuyez longuement sur la gâchette jusqu'à ce que l'eau soit diffusée de façon homogène. Cela peut prendre jusqu'à 2 minutes ou plus longtemps lors de la première utilisation.

Utilisation du nettoyeur :

- Pour diffuser l'eau, appuyez sur la gâchette (14). Prenez la lance bien en main pour tenir compte de l'effet de recul de la lance au démarrage.
- Pour désactiver la gâchette dans certains cas, activez le blocage de la gâchette (15).
- La buse à jet réglable (5) peut s'ajuster pour obtenir un jet droit ou avec un angle de diffusion allant jusqu'à 60°. Pour régler le jet, il est recommandé de tourner la buse dans le sens horaire pour commencer avec un jet droit, puis essayez différentes distances pour la diffusion du jet pour obtenir la force de jet adéquate. Relâchez la gâchette pour effectuer les réglages de la buse.
- Utilisez la bague de réglage de pression (9) pour régler la pression de sortie. Relâchez la gâchette pour effectuer les réglages
- Le nettoyeur est conçu de manière à ce que le moteur ne surchauffe pas en cas d'usage continu sur de longues périodes, ce qui empêchera d'activer la gâchette. Le moteur redémarrera après avoir refroidi pendant quelques minutes. Il est recommandé de travailler de façon à éviter de déclencher la protection thermique, par exemple en évitant d'activer la gâchette continuellement.
- Si vous n'êtes pas certain de la solidité de la surface à nettoyer, évitez d'utiliser le jet droit mettez-vous à une distance éloignée pour commencer.
- Il est recommandé que la lance soit tenue à un angle de 45° par rapport à la surface pour un meilleur contrôle et un meilleur nettoyage.
- Faites des essais sur des parties non visibles de la surface pour être certain d'avoir le bon réglage et que détergent n'endommage pas la surface, particulièrement pour le mortier entre les briques ou les dalles qui peut facilement s'enlever avec le jet.

Utiliser des détergents

1. Retirez le capuchon de détergent et remplissez le réservoir avec un détergent compatible avec le nettoyeur haute pression. Différentes sortes de détergents sont utilisables comme par exemple pour les vitres, produits pour le bois, plastique ou des détergents à usage général.

2. Le nettoyeur est conçu pour utiliser des détergents au réglage de pression bas, et diffuser l'eau à haute pression. Tournez la bague de réglage (5) pour régler en fonction.

Remarque : le taux de mélange de détergent dépend du réglage de la pression. Rappel : relâchez la gâchette pour effectuer les réglages.

3. Une fois la diffusion du détergent achevée, régler la bague sur haute pression, et activez la gâchette jusqu'à ce que l'eau claire s'écoule.

Remarque :

- Avant d'appliquer le détergent, nettoyez légèrement à l'eau claire, puis appliquez la mousse et rincez.
- Une fois le détergent appliqué, laissez-le agir pendant 2 à 5 minutes avant de rincer, pour obtenir un meilleur nettoyage. C'est l'occasion idéale pour frotter les surfaces les plus coriaces. Cependant, ne laissez pas le détergent sécher sur la surface.
- N'utilisez pas de détergents non compatibles avec les nettoyeurs haute pression car ils peuvent contenir des substances chimiques qui peuvent endommager les joints.
- Veillez lire avec attention les instructions fournies avec le détergent, surtout s'il est concentré. Diluer le détergent en accordance avec les recommandations du fabricant assurera un nettoyage efficace sans une utilisation excessive de détergent. Du fait que ce nettoyeur haute pression possède des taux de mélange de détergents variable, régler sur une pression moyenne et ajustez jusqu'à ce que le mélange adéquat soit obtenu.

Eteindre le nettoyeur haute pression

Lorsque vous avez fini d'utiliser l'appareil, effectuez toujours les étapes ci-dessous :

1. Eteindre l'appareil et débranchez-le de sa source d'alimentation.
2. Coupez l'eau.
3. Appuyez sur la gâchette pour évacuer toute l'eau.
4. Débranchez la connexion à l'eau.
5. Evacuez l'eau se trouvant dans la machine et les tuyaux, et ranger le nettoyeur dans un endroit sec.

Attention : Ne jamais couper l'eau avant que la pompe ne soit arrêtée, car la pompe en marche doit toujours être alimentée en eau.

Attention : Ne jamais débrancher le tuyau haute pression sans avoir dépressurisé le nettoyeur.

Accessoires

Divers accessoires sont disponibles depuis votre revendeur Silverline pour améliorer les fonctionnalités de votre nettoyeur à haute pression, et trouver des pièces de rechanges, comme des balais de charbon ou des pièces plus spécifiques.

Entretien

Nettoyage

- Gardez votre appareil propre tout le temps
- Evacuez toujours l'eau de la pompe avant de ranger l'appareil.
- La buse peut au cours du temps s'encrasser, ce qui réduit l'efficacité du nettoyeur. Nettoyez la buse avec la tige de nettoyage fournie (6). Il y a un compartiment prévu à l'arrière du nettoyeur pour la ranger. Vous pouvez également utiliser un tuyau d'arrosage pour rincer abondamment la buse. L'utilisation de la tige et d'un bon rinçage permet un bon nettoyage de la buse. La fréquence de nettoyage dépend de la qualité de l'eau. L'utilisation d'une eau dure requière un nettoyage plus fréquent.
- Vérifiez régulièrement le filtre de la prise d'arrivée d'eau

Rangement

- Rangez toujours l'appareil dans un endroit sec et où la température ne descendra pas en dessous de 0°

Recyclage

Lorsque l'appareil n'est plus en état de fonctionner et qu'il n'est pas réparable, recycler l'appareil en accordance avec les réglementations nationales.

- Ne jetez pas les outils électriques et autres équipements électriques ou électroniques avec les ordures ménagères

- Contactez les autorités locales compétentes en matière de gestion des déchets pour vous informer de la procédure à suivre pour recycler les outils électriques

Résolutions de problèmes :

Problème	Cause possible	Solution
Pas de diffusion du détergent	Lance non réglée en pression basse	Réglez en relâchant la gâchette
Fumée	Surcharge ou moteur endommagé	Ne pas utiliser. Contacter immédiatement le revendeur
Le nettoyeur ne démarre pas	Pressurisé	Appuyer sur la gâchette avant de démarrer
	Prise mal branchée	Vérifier le branchement de la prise
	Le disjoncteur différentiel s'est déclenché ou n'est pas réinitialisé	Réinitialiser le disjoncteur différentiel
	Le fusible a sauté	Remplacer le fusible. S'il saute encore, contacter le revendeur
Pression du jet faible	La protection thermique s'est déclenchée	Eteindre l'appareil et laisser le moteur refroidir
	Filtre dans l'arrivée d'eau encrassé	Nettoyer le filtre
	Tuyau mal branché créant fuite et entrée d'air	Vérifier le branchement du tuyau d'eau
Pression non constante	Valves ou joints du nettoyeur usés	Contactez le revendeur
	La pompe consomme de l'air	Vérifier les branchements du tuyau d'eau
Arrêt soudain du moteur	La buse est encrassée	Voir chapitre Entretien
	Protection thermique enclenchée	Eteindre l'appareil et laisser refroidir le moteur
Fuite d'eau au niveau de la pompe	Joints usés	Contactez le revendeur

Garantie Silverline

Ce produit Silverline bénéficie d'une garantie de 3 ans

Enregistrez ce produit sur le site silverlinetools.com dans les 30 jours suivant l'achat afin de bénéficier de la garantie de 3 ans. La période de garantie commence à partir de la date d'achat figurant sur votre facture d'achat.

Enregistrement de votre achat

Visitez silverlinetools.com, sélectionnez le bouton d'enregistrement et saisissez :

- Vos informations personnelles
- Les informations concernant le produit et l'achat

Vous recevrez le certificat de garantie en format PDF. Veuillez l'imprimer et le conserver avec votre achat.

Conditions de garantie des outils Silverline

La période de garantie prend effet à compter de la date de l'achat en magasin, comme indiqué sur votre facture d'achat.

VEUILLEZ CONSERVER VOTRE FACTURE D'ACHAT.

Si ce produit est défectueux pendant les 30 jours qui suivent l'achat, retournez-le au magasin où vous l'avez acheté, avec votre facture, en expliquant en détail le problème. Le produit sera remplacé ou vous serez remboursé(e).

Si ce produit est défectueux après cette période de 30 jours, retournez-le à :

Silverline Tools Service Centre
PO Box 2988
Yeovil

BA21 1WU, Royaume Uni

Toute demande de service sous garantie doit être soumise pendant la période de garantie.

Avant toute intervention sous garantie, vous devez présenter la facture d'achat originale sur laquelle doivent figurer la date d'achat, votre nom, votre adresse et le lieu d'achat.

Vous devez expliquer en détail la défaillance nécessitant réparation.

Les demandes de service sous garantie faites pendant la période de garantie seront vérifiées par Silverline Tools pour établir si la défaillance du produit est liée à un vice de matériau ou de fabrication.

Les frais de port ne seront pas remboursés. Les articles retournés doivent être convenablement propres et sûrs pour être réparés et devraient être emballés soigneusement pour éviter tout dommage ou toute blessure pendant le transport. Nous pouvons refuser les livraisons qui ne sont pas convenables ou sûres.

Toute intervention sera effectuée par Silverline Tools ou ses agents de réparation agréés.

La réparation ou le remplacement du produit ne dépassera pas la période de garantie.

Les anomalies que nous reconnaissons être couvertes par la garantie seront rectifiées par la réparation de l'outil, sans frais (hormis les frais de port) ou par son remplacement par un outil en parfait état de fonctionnement.

Les pièces ou les outils remplacés deviendront la propriété de Silverline Tools.

La réparation ou le remplacement de votre produit sous garantie vous apporte des avantages ; ces avantages s'ajoutent à vos droits statutaires en tant que consommateur sans les affecter aucunement.

La présente garantie couvre:

La réparation du produit, s'il peut être vérifié, à la satisfaction de Silverline Tools, que les défaillances du produit ont été provoquées par un vice de matériau ou de fabrication au cours de la période de garantie.

Si une pièce n'est plus disponible ou n'est plus fabriquée, Silverline Tools la remplacera par une pièce de recharge opérationnelle.

Utilisation de ce produit dans l'UE.

La présente garantie ne couvre pas:

Silverline Tools ne garantit pas les réparations nécessaires du produit engendrées par :

L'usure normale provoquée par l'utilisation conforme aux instructions d'utilisation, par exemple les lames, les charbons, les courroies, les ampoules, les batteries, etc.

Le remplacement de tout accessoire fourni tel que les forêts, les lames, les feuilles abrasives, les outils de coupes et les autres articles associés.

Les dommages et les défaillances accidentels causés par une utilisation ou un entretien négligent, une mauvaise utilisation, un manque d'entretien ou une utilisation ou une manipulation imprudente du produit.

L'utilisation du produit à des fins autres que son utilisation domestique normale.

Le moindre changement ou la moindre modification du produit.

L'utilisation de pièces et d'accessoires qui ne sont pas des composants véritables de Silverline Tools.

Une installation défectueuse (sauf si l'installation a été réalisée par Silverline Tools).

Les réparations ou les modifications réalisées par des tiers autres que Silverline Tools ou ses agents de réparation agréés.

Les demandes de service autres que le droit de rectifier les défaillances de l'outil indiquées dans ces conditions de garantie ne sont pas couvertes par cette garantie.

Garantie batterie

Les batteries de Silverline sont garanties pour 30 jours. En cas de défaut sur une batterie enregistrée lors de la période de garantie batterie, Silverline la remplacera gratuitement. Cette garantie ne s'applique pas à l'utilisation commerciale et ne s'étend pas non plus à l'usure normale ou aux dommages causés par des accidents, des mauvais traitements ou une utilisation impropre.

Déclaration de conformité CE

Le soussigné : Mr Darrell Morris

Autorisé par : Silverline Tools

Déclare que le produit :

Code d'identification : 102377

Description: Nettoyeur haute pression 1800 W

Est conforme aux directives suivantes :

- Directive sur les machines 2006/42/CE
- Directive sur la compatibilité électromagnétique 2004/108/CE
- Directive RoHS 2011/65/CE
- Directive sur émissions sonores dans l'environnement des matériels destinés à être utilisés à l'extérieur des bâtiments 2000/14/CE
- EN60335-1:2002+A1+A11+A12+A2+A13+A14+A15
- EN60335-2-79:2009, EN62233:2008, EN55014-1:2006+A1
- EN55014-2:1997+A1+A2, EN61000-3-3:2008
- EN61000-3-2:2006+A1+A2, EN60704-1:2010

Procédures d'évaluation de la conformité appliquées

- 2000/14/CE : Appendice V

Niveau de la puissance acoustique dB(A)

- Mesuré : 84
- Garanti : 87

Organisme notifié : Dekra Testing and Certification, Shanghai, Chine

La documentation technique est conservée par : Silverline Tools

Date : 01/08/13

Signature :



Mr Darrell Morris

Directeur général

Nom et adresse du fabricant ou de son représentant agréé :

Powerbox International Limited, numéro d'entreprise 06897059. Adresse légale : Central House, Church Street, Yeovil, Somerset BA20 1HH, Royaume-Uni.

Beschreibung der Symbole

Auf dem Typenschild des Werkzeugs sind möglicherweise Symbole abgebildet. Sie vermitteln wichtige Informationen über das Produkt oder dienen als Gebrauchsanweisung.



Gehörschutz tragen
Augenschutz tragen
Atemschutz tragen
Kopfschutz tragen



Schutzhandschuhe tragen



Bedienungsanleitung sorgfältig lesen



Schutzklasse I (Schutzleiter)



Lebensgefahr durch Stromschlag!



Gemäß geltender Bestimmungen darf das Gerät nicht ohne Rückflussverhinderer bzw. Systemtrenner nach EN 12729 Typ BA ans Trinkwassernetz angeschlossen werden



Erfüllt die entsprechenden rechtlichen Vorschriften und Sicherheitsnormen



Umweltschutz

Elektroaltgeräte dürfen nicht über den Hausabfall entsorgt werden. Nach Möglichkeit bitte über entsprechende Einrichtungen entsorgen. Lassen Sie sich bezüglich der sachgemäßen Entsorgung von Elektrowerkzeugen von der zuständigen Behörde oder dem Händler beraten.

Technische Daten

Spannung:	230 V~/50 Hz
Leistung:	1.800 W
Arbeitsdruck:	110 bar
Maximaldruck:	165 bar
Betriebsdurchflussrate:	5,8 l/min
Max. Durchflussrate:	7,2 l/min
Hochdruckschlauchlänge:	6 m
Reinigungsmittelbehälter-Kapazität:	0,9 l
Reinigungsmittelkonzentration:	variabel
Eingangs-Wassertemperaturbereich:	5 - 50°C
Eingangs-Wasserdruck:	0,1 - 4 bar (1,45 - 60 psi/0,01 - 0,4 MPa)

Hinweis: Stellen Sie sicher, dass ein Druckregler in Ihre Hauswasserversorgung eingebaut ist, sollte Ihr lokaler Wasserversorgungsdruck zu hoch für dieses Gerät sein!

Schutzklasse:	IPX5
Schutzart:	IPX5
Netzkabellänge:	5 m
Abmessungen:	885 x 385 x 325 mm
Gewicht:	16,9 kg

Aufgrund der fortlaufenden Weiterentwicklung unserer Produkte können sich die technischen Daten von Silverline-Produkten ohne vorherige Ankündigung ändern.

Geräusch- und Vibrationsinformationen:

Gemäß Maschinenrichtlinie 2006/42/EG:

Schalldruckpegel (L_{pA}):	71,8 dB(A)
Schallleistungspegel (L_{wA}):	84,3 dB(A)
Unsicherheit K :	2,4 dB
Hand-Arm-Vibration (a_h):	< 2,5 m/s ²
Gemäß Richtlinie über umweltbelastende Geräuschemissionen von zur Verwendung im Freien vorgesehenen Geräten und Maschinen 2000/14/EG:	
Garantierter Schalleistungspegel (L_{wA}):	87 dB(A)

Der Schallintensitätspegel kann für den Bediener 85 dB(A) übersteigen und Lärmschutzmaßnahmen sind notwendig.

Betreiben Sie das Gerät erst, wenn Sie diese Bedienungsanleitungen und alle am Werkzeug angebrachten Etiketten sorgfältig gelesen und verstanden haben. Bewahren Sie alle Anleitungen mit dem Gerät zum späteren Nachschlagen auf. Vergewissern Sie sich, dass alle Benutzer dieses Produkts diese Bedienungsanleitung vollständig verstanden haben.

Auch wenn dieses Gerät wie vorgeschrieben verwendet wird, ist es nicht möglich, sämtliche Restrisiken auszuschließen. Mit Vorsicht verwenden. Sollten Sie sich in irgendeiner Weise unsicher bezüglich der sachgemäßen und sicheren Benutzung dieses Werkzeugs sein, verwenden Sie es nicht.

Allgemeine Sicherheitshinweise

WARNUNG! Lesen Sie alle Sicherheitshinweise und Anweisungen. Versäumnisse bei der Einhaltung der Sicherheitshinweise und Anweisungen können elektrischen Schlag, Brand und/oder schwere Verletzungen verursachen.

Bewahren Sie alle Sicherheitshinweise und Anweisungen für die Zukunft auf.

Der in den Sicherheitshinweisen verwendete Begriff „Elektrowerkzeug“ bezieht sich auf netzbetriebene Elektrowerkzeuge (mit Netzkabel) und auf akkubetriebene Elektrowerkzeuge (ohne Netzkabel).

Arbeitsplatzsicherheit

- Halten Sie Ihren Arbeitsbereich sauber und gut beleuchtet. Unordnung oder unbeleuchtete Arbeitsbereiche können zu Unfällen führen.
- Arbeiten Sie mit dem Elektrowerkzeug nicht in explosionsgefährdeter Umgebung, in der sich brennbare Flüssigkeiten, Gase oder Stäube befinden. Elektrowerkzeuge erzeugen Funken, die den Staub oder die Dämpfe entzünden können.
- Halten Sie Kinder und andere Personen während der Benutzung des Elektrowerkzeugs fern. Bei Ablenkung können Sie die Kontrolle über das Gerät verlieren.

Elektrische Sicherheit

- Der Anschlussstecker des Elektrowerkzeuges muss in die Steckdose passen. Der Stecker darf in keiner Weise verändert werden. Verwenden Sie keine Adapterstecker gemeinsam mit schutzgeerdeten Elektrowerkzeugen. Unveränderte Stecker und passende Steckdosen verringern das Risiko eines elektrischen Schlages.
- Vermeiden Sie Körperkontakt mit geerdeten Oberflächen wie von Rohren, Heizungen, Herden und Kühlschränken. Es besteht ein erhöhtes Risiko durch elektrischen Schlag, wenn Ihr Körper geerdet ist.
- Halten Sie Elektrowerkzeuge von Regen oder Nässe fern. Das Eindringen von Wasser in ein Elektrowerkzeug erhöht das Risiko eines elektrischen Schlages.
- Zweckentfremden Sie das Kabel nicht, um das Elektrowerkzeug zu tragen, aufzuhängen oder um den Stecker aus der Steckdose zu ziehen. Halten Sie das Kabel fern von Hitze, Öl, scharfen Kanten oder sich bewegenden Geräteteilen. Beschädigte oder verwickelte Kabel erhöhen das Risiko eines elektrischen Schlages.
- Wenn Sie mit einem Elektrowerkzeug im Freien arbeiten, verwenden Sie nur Verlängerungskabel, die auch für den Außenbereich geeignet sind. Die Anwendung eines für den Außenbereich geeigneten Verlängerungskabels verringert das Risiko eines elektrischen Schlages.
- Wenn der Betrieb des Elektrowerkzeuges in feuchter Umgebung nicht vermeidbar ist, verwenden Sie einen Fehlerstromschutzschalter. Der Einsatz eines Fehlerstromschutzschalters vermindert das Risiko eines elektrischen Schlages.

Sicherheit von Personen

- Seien Sie aufmerksam, achten Sie darauf, was Sie tun, und gehen Sie mit Vernunft an die Arbeit mit einem Elektrowerkzeug. Benutzen Sie kein Elektrowerkzeug, wenn Sie müde sind oder unter dem Einfluss von Drogen, Alkohol oder Medikamenten stehen. Ein Moment der Unachtsamkeit beim Gebrauch des Elektrowerkzeuges kann zu ernsthaften Verletzungen führen.
- Tragen Sie persönliche Schutzausrüstung und immer eine Schutzbrille. Das Tragen persönlicher Schutzausrüstung, wie Staubmaske, rutschfeste Sicherheitsschuhe, Schutzhelm oder Gehörschutz, je nach Art und Einsatz des Elektrowerkzeuges, verringert das Risiko von Verletzungen.
- Vermeiden Sie eine unbeabsichtigte Inbetriebnahme. Vergewissern Sie sich, dass das Elektrowerkzeug ausgeschaltet ist, bevor Sie es an die Stromversorgung und/oder den Akku anschließen, es aufnehmen oder tragen. Wenn Sie beim Tragen des Elektrowerkzeuges den Finger am Schalter haben oder das Gerät eingeschaltet an die Stromversorgung anschließen, kann dies zu Unfällen führen.

- Entfernen Sie Einstellwerkzeuge oder Schraubenschlüssel, bevor Sie das Elektrowerkzeug einschalten. Ein Werkzeug oder Schlüssel, der sich in einem drehenden Geräteteil befindet, kann zu Verletzungen führen.
- Vermeiden Sie eine unnatürliche Körperhaltung. Sorgen Sie für einen sicheren Stand und halten Sie stets das Gleichgewicht. Auf diese Weise lässt sich das Elektrowerkzeug in unerwarteten Situationen besser kontrollieren.
- Tragen Sie geeignete Kleidung. Tragen Sie keine weiche Kleidung oder Schmuck. Halten Sie Haare, Kleidung und Handstücke fern von sich bewegenden Teilen. Lockere Kleidung, Schmuck oder lange Haare können von sich bewegenden Teilen erfasst werden.
- Wenn Staubsaug- und -aufsaugrichtungen montiert werden können, vergewissern Sie sich, dass diese angeschlossen sind und richtig verwendet werden. Verwendung einer Staubsaugung kann Gefährdungen durch Staub verringern.

Verwendung und Behandlung des Elektrowerkzeuges

- Überlasten Sie das Gerät nicht. Verwenden Sie für Ihre Arbeit das dafür bestimmte Elektrowerkzeug. Mit dem passenden Elektrowerkzeug arbeiten Sie besser und sicherer im angegebenen Leistungsbereich.
- Benutzen Sie kein Elektrowerkzeug, dessen Schalter defekt ist. Ein Elektrowerkzeug, das sich nicht mehr ein- oder ausschalten lässt, ist gefährlich und muss repariert werden.
- Ziehen Sie den Stecker aus der Steckdose und/oder entfernen Sie den Akku, bevor Sie Geräteeinstellungen vornehmen, Zubehörteile wechseln oder das Gerät weglegen. Diese Vorsichtsmaßnahme verhindert den unbeabsichtigten Start des Elektrowerkzeuges.
- Bewahren Sie unbenutzte Elektrowerkzeuge außerhalb der Reichweite von Kindern auf. Lassen Sie Personen das Gerät nicht benutzen, die mit diesem nicht vertraut sind oder diese Anweisungen nicht gelesen haben. Elektrowerkzeuge sind gefährlich, wenn sie von unerfahrenen Personen benutzt werden.
- Pflegen Sie Elektrowerkzeuge mit Sorgfalt. Kontrollieren Sie, ob bewegliche Teile einwandfrei funktionieren und nicht klemmen, ob Teile gebrochen oder so beschädigt sind, dass die Funktion des Elektrowerkzeuges beeinträchtigt ist. Lassen Sie beschädigte Teile vor dem Einsatz des Gerätes reparieren. Viele Unfälle haben ihre Ursache in schlecht gewarteten Elektrowerkzeugen.
- Halten Sie Schneidwerkzeuge scharf und sauber. Sorgfältig gepflegte Schneidwerkzeuge mit scharfen Schneidkanten verklemmen sich weniger und sind leichter zu führen.
- Verwenden Sie Elektrowerkzeug, Zubehör, Einsatzwerkzeuge usw. entsprechend diesen Anweisungen. Berücksichtigen Sie dabei die Arbeitsbedingungen und die auszuführende Tätigkeit. Der Gebrauch von Elektrowerkzeugen für andere als die vorgesehenen Anwendungen kann zu gefährlichen Situationen führen.

Service

- Lassen Sie Ihr Elektrowerkzeug nur von qualifiziertem Fachpersonal und nur mit Original-Ersatzteilen reparieren. Damit wird sichergestellt, dass die Sicherheit des Elektrowerkzeuges erhalten bleibt.

Sicherheitshinweise für Hochdruckreiniger

- Benutzen Sie dieses Gerät nicht im Regen. Achten Sie darauf, dass alle elektrischen Verbindungen stets trocken gehalten werden. Das Gerät darf unter keinen Umständen nass werden. Wasser darf nicht in die Belüftungsöffnungen eindringen.
- Gemäß geltender Bestimmungen darf das Gerät nicht ohne Rückflussverhinderer bzw. Systemtrenner nach EN 12729 Typ BA ans Trinkwassernetz angeschlossen werden.
- Benutzen Sie dieses Gerät nicht bei Umgebungstemperaturen unter 0°C.
- Verbinden Sie das Gerät ausschließlich mit Wasserversorgungen, die kontinuierlich sauberes Wasser liefern. Der Betrieb mit verunreinigtem Wasser, sowie das Trockenlaufen führen zu permanenten Schäden an der Pumpeinheit.

- Stellen Sie sicher, dass die Wasserversorgung einen konstanten Wasserdruck liefert. Falls andere Verbraucher (wie z.B. Waschmaschinen) auf dieselbe Wasserversorgung zugreifen, stellen Sie sicher, dass alle anderen Geräte ausgeschaltet bleiben, solange Sie den Hochdruckreiniger verwenden.
- Das Gerät muss in aufrechter Position verwendet werden.
- Die Sprühlanze produziert bei Betrieb des Hochdruckreinigers einen Rückschlag. Halten Sie die Lanze daher gut fest.
- Richten Sie den Wasserstrahl niemals auf Personen oder Tiere, denn er ist extrem kraftvoll, und Berührung kann zu schwerwiegenden Verletzungen führen.
- Richten Sie den Wasserstrahl außerdem nicht auf das Gerätegehäuse oder andere elektrische Geräte.
- Behandeln Sie die Sprühlanze sorgsam und lassen Sie die Düse niemals auf dem Boden aufschlagen. Achten Sie darauf, dass die Schläuche niemals verdreht, zusammengedrückt oder auf Zug gesetzt werden.
- Treffen Sie alle notwendigen Vorkehrungen um zu verhindern, dass Schadstoffe in den Untergrund eindringen. Entsorgen Sie alle anfallenden Abfallprodukte ordnungsgemäß.
- Benutzen Sie den Hochdruckreiniger niemals mit asbesthaltigen Materialien oder mit Materialien die Asbest enthalten könnten.

Produktübersicht

1	Hochdruckschlauchtrommel
2	Sprühlanzen-Halter
3	Sprühlanzenschlauchverbinder
4	Reinigungsmittelbehälter-Verschluss
5	Düse u. SprühmustersEinstellung
6	Reinigungsnadel
7	Sprühlanzen-Bajonett
8	Schnellverbinder
9	Druckregler
10	Sprühlanzenverlängerung
11	Sprühlanze
12	Sprühlanzenverlängerungs-Bajonett
13	Sprühlanzen-Hochdruckschlauchanschluss
14	Auslöser
15	Einschaltsperr
16	Hochdruckschlauchanschluss
17	Hochdruckschlauchverbinder
18	Wasseranschluss
19	Ein-/Ausschalter
20	Netzkabel-Halter
21	Schlauchtrommel-Griff

Auspacken des Gerätes

- Packen Sie Ihr Werkzeug vorsichtig aus und überprüfen Sie es. Machen Sie sich vollständig mit all seinen Eigenschaften und Funktionen vertraut.
- Vergewissern Sie sich, dass sämtliche Teile des Werkzeugs vorhanden und in ordnungsgemäßem Zustand sind. Sollten Teile fehlen oder beschädigt sein, lassen Sie diese ersetzen, bevor Sie das Werkzeug verwenden.

Vor Inbetriebnahme

- Verbinden Sie den Hochdruckreiniger nicht mit der Wasserversorgung oder dem Stromnetz bevor er nicht vollständig zusammengebaut worden ist und sich in einem betriebsbereiten Zustand befindet.
- Entfernen Sie jegliches Verpackungsmaterial.

Sprühlanze montieren

- Bauen Sie die Sprühlanze (11) zusammen indem Sie die Sprühlanzenverlängerung (10) einstecken. Verbinden Sie das Sprühlanzenverlängerungs-Bajonett (12) mit dem Sprühlanzenbajonett (7) indem Sie den Verbinder einführen, drehen und loslassen, so dass die Bajonettverbindung in der Einkerbung des Verbinders einrastet.

Hochdruckschlauch

1. Entfernen Sie die Kunststoffabdeckung vom Sprühlanzenschlauchverbinder (13) falls vorhanden.
2. Entfernen Sie die Kabelbinder, die die Schläuche zusammenhalten vorsichtig, geben Sie dabei acht, den Schlauch nicht zu beschädigen, und wickeln Sie diesen anschließend ab.
3. Verbinden Sie den Sprühlanzenschlauchverbinder (3) mit dem Sprühlanzen-Hochdruckschlauchanschluss (13), und ziehen Sie die Verbindung fest an.
4. Entfernen Sie die Kunststoffabdeckung vom Hochdruckschlauchanschluss (16) falls vorhanden.
5. Verbinden Sie den Hochdruckschlauchverbinder (17) mit dem Hochdruckschlauchanschluss (16) und ziehen Sie die Verbindung fest an.

Warnung: Ein beschädigter Hochdruckschlauch kann platzen, und das kann zu schweren Verletzungen führen. Ein beschädigter Schlauch muss daher ausgetauscht werden; es ist nicht möglich ihn zu reparieren. Kontrollieren Sie die Schläuche regelmäßig, und geben Sie acht Schläuche nicht mit scharfkantigen Objekten oder rauen Oberflächen in Kontakt zu bringen.

Rollern Sie den Schlauch nach jeder Benutzung mit Hilfe des Schlauchtrommel-Griffes (21) auf, und klappen Sie den Griff anschließend wieder ein.

Verbinden mit der Wasserversorgung

Warnung: Gemäß geltender Bestimmungen darf das Gerät nicht ohne Rückflussverhinderer bzw. Systemtrenner nach EN 12729 Typ BA ans Trinkwassernetz angeschlossen werden.

1. Entfernen Sie die Kunststoffabdeckung vom Wasseranschluss (18) falls vorhanden.
2. Vergewissern Sie sich, dass der Filter innerhalb des Verbinders nicht verschmutzt ist. Dies muss auch im Betrieb regelmäßig überprüft werden, da Schmutzpartikel den Filter mit der Zeit verstopfen.
3. Bringen Sie den Schnellverbinder (8) am Wasseranschluss (18) handfest an.
4. Verbinden Sie den Schnellverbinder mit einem an die Wasserversorgung angeschlossenen Schlauch.

Hinweise:

- Überschreiten Sie den in den technischen Daten angegebenen maximalen Wasserversorgungsdruck nicht. Stellen Sie sicher, dass ein Druckregler in Ihrer Hauswasserversorgung eingebaut ist, sollte Ihr lokaler Wasserversorgungsdruck zu hoch für dieses Gerät sein!
- Verbinden Sie das Gerät niemals mit einer Heißwasserversorgung, da dies die Kühlung der Pumpeinheit in Frage stellen und die internen Dichtungen beschädigen könnte.
- Es ist wichtig dass das Gerät im Betrieb ununterbrochen mit Wasser versorgt wird. Ein Trockenlaufen beschädigt die Pumpeinheit. Stellen Sie sicher, dass alle Wasserverbindungen dicht sind, bevor Sie das Gerät verwenden.

Vor Inbetriebnahme

- Vergewissern Sie sich stets, dass alle Verbindungen fest angezogen und dass alle Komponenten fest miteinander verbunden sind, sowie dass die Schläuche nicht geknickt oder der Wasserfluss anderweitig behindert ist.
- Tragen Sie bei der Benutzung stets geeignete persönliche Schutzausrüstung. Schutzbrille und wasserfeste Kleidung sind erforderlich.
- Verwenden Sie stets einen Fehlerstromschutzschalter mit einem Auslösestrom von maximal 30 mA und einer Auslösezeit von höchstens 30 ms.
- Stellen Sie sicher, dass die Spannungsversorgung trocken ist und sich außerhalb der Sprühreichweite des Gerätes sowie außerhalb der Reichweite von abfließendem Oberflächenwasser befindet.
- Verwenden Sie ausschließlich Verlängerungsleitungen für den Außenbereich die für die Stromaufnahme dieses Gerätes geeignet sind und über spritzwassergeschützte Steckverbindungen verfügen.
- Dieses Produkt darf nur in Spannungsnetzen mit Schutzleiter verwendet werden. Verwenden Sie daher ausschließlich Verlängerungsleitungen mit Schutzleiterkontakt.
- Verwenden Sie das Gerät ausschließlich in aufrechter Position und auf ebenem Untergrund.

Bedienungsanleitung

Einschalten

- Öffnen Sie vor dem Einschalten des Gerätes stets die Wasserversorgung, um eine Beschädigung der Pumpeinheit zu verhindern.
- Aktivieren Sie die Einschaltsperrung (15) um ein Drücken des Auslösers (14) zu verhindern
- Verbinden Sie das Gerät mit dem Stromnetz und betätigen Sie den Ein-/Ausschalter (19). Die Pumpeinheit wird sich sofort einschalten, den Arbeitsdruck aufbauen und sich anschließend automatisch abschalten. Wenn der Auslöser gedrückt wird und der Druck abfällt, schaltet sich die Pumpeinheit wieder ein, um den Betriebsdruck wiederherzustellen. Beim ersten Einschalten läuft das Gerät möglicherweise kontinuierlich bis der Auslöser zum ersten Mal gedrückt und wieder losgelassen wird. Achten Sie darauf, dass das Gerät nicht länger als 3 Minuten kontinuierlich betrieben wird. Drücken Sie den Auslöser daher innerhalb der ersten zwei Minuten, um diesen Modus zu deaktivieren.
- Es ist wichtig, dass vor dem Einschalten jegliche Luft aus dem Wassersystem verdrängt wird. Drücken Sie dazu bei ausgeschaltetem Gerät den Auslöser, bis ein gleichmäßiger Wasserstrahl aus der Sprühlanze austritt. Dies kann je nach Wasserdruck in der Zuleitung bis zu 2 Minuten dauern (bei der ersten Benutzung eventuell sogar länger).

Verwendung des Hochdruckreinigers

- Drücken Sie den Auslöser (14) um einen Hochdruck-Wasserstrahl zu erzeugen. Halten Sie die Sprühlanze dabei fest in der Hand, denn beim Drücken des Auslösers kann es zu einem Rückschlag kommen.
- Verwenden Sie die Einschaltsperrung (15) falls Sie ein versehentliches Auslösen verhindern möchten.
- Die Düse u. SprühmusterEinstellung (5) kann zwischen einem weitgefächerten Wasserstrahl (circa 60° Sprühwinkel) und einem konzentrierteren Wasserstrahl (0°) verstellt werden. Es wird empfohlen die Düse zu Beginn vollständig im Uhrzeigersinn gedreht, d.h. mit 60°-Fächerstrahl zu verwenden, und den Wasserstrahl anschließend zu konzentrieren bis die gewünschte Stärke/Sprühmuster erreicht wurden. Lassen Sie den Auslöser los bevor Sie Einstellungen an der Düse vornehmen.
- Verwenden Sie den Druckregler (9) um den Wasserdruck einzustellen. Lassen Sie den Auslöser los wenn Sie Druckeinstellungen vornehmen möchten.
- Dieses Gerät ist mit einem Übertemperaturschutz ausgestattet, welche die Pumpeinheit im Falle eines Überhitzens ausschaltet. Nach dem Abkühlen lässt sich das Gerät wieder einschalten. Vermeiden Sie jedoch das Gerät zu überhitzen, indem Sie regelmäßige Arbeitspausen einlegen.
- Falls Sie Bedenken haben wie die zu reinigende Oberfläche auf den starken Wasserstrahl reagiert, halten Sie die Sprühlanze zunächst weit von der Fläche entfernt, und beginnen Sie mit einem breiten Fächerstrahl.

- Es wird empfohlen die Sprühlanze im 45°-Winkel zur Oberfläche zu führen. Dies erzielt ein optimales Reinigungsergebnis und die Sprühlanze lässt sich so am besten kontrollieren.
- Testen Sie die den Effekt des Wasserstrahles auf die zu reinigende Oberfläche zunächst an einer unauffälligen Stelle. Stellen Sie sicher, dass Wasserstrahl und Reinigungsmittel die Oberfläche nicht beschädigen. Gehen Sie mit Fugenmörtel und Gehwegplatten besonders sorgsam um, denn diese werden durch einen zu starken Wasserstrahl leicht beschädigt.

Verwenden von Reinigungsmitteln

1. Entfernen Sie den Reinigungsmittelbehälter-Verschluss (4) und befüllen Sie den Behälter mit einem für Hochdruckreiniger geeigneten Reinigungsmittel. Es gibt viele unterschiedliche Produkte die speziell für Hochdruckreiniger ausgelegt sind, inkl. Terrassenreiniger, Glasreiniger, Autoshampon, Holz- und Kunststoff- sowie Allzweck-Reiniger.
2. Der Hochdruckreiniger ist so ausgelegt dass er im niedrigen Druckbereich Reinigungsmittel dosiert und im hohen Druckbereich lediglich klares Wasser liefert. Der Druckregler (9) ist entsprechend gekennzeichnet. Passen Sie falls nötig die Stellung der Düse und SprühmusterEinstellung (5) an, bis Sie das gewünschte Ergebnis erzielen.

HINWEIS: Die Reinigungsmittelkonzentration ist variabel und hängt von der gewählten WasserdruckEinstellung ab. Lassen Sie zum Ändern jeglicher Einstellungen stets zuvor den Auslöser los.

3. Wenn Sie mit der Anwendung von Reinigungsmittel fertig sind, stellen Sie das Gerät auf hohen Wasserdruck ein, und spülen Sie das System bis klares Wasser austritt.

Hinweise:

- Bei normalem Einsatz wird die zu reinigende Fläche zunächst mit klarem Wasser vorgereinigt, anschließend mit Reinigungsmittel besprüht, und zum Schluss mit klarem Wasser abgespült.
- Das Reinigungsmittel benötigt nach dem Auftragen eine gewisse Einwirkzeit. Warten Sie vor dem Klarspülen ca. 2-5 Minuten, um beste Reinigungsergebnisse zu erzielen. In dieser Einwirkzeit können stark verschmutzte Bereiche mit einer Bürste bearbeitet werden. Achten Sie darauf, dass das Reinigungsmittel nicht antrocknet (z.B. bei warmem Klima).
- Verwenden Sie keine Reinigungsmittel die nicht zur Verwendung mit Hochdruckreinigern geeignet sind. Solche Mittel können Chemikalien beinhalten die schädlich für die Dichtungen des Gerätes sind.
- Beachten Sie die Anweisungen des Reinigungsmittelherstellers zur Anwendung und Verdünnung (falls in Konzentratform). Dies stellt eine effektive Reinigung sicher, ohne dass exzessive Mengen an Reinigungsmittel aufgewendet werden müssen. Dieses Gerät verfügt über eine variable Reinigungsmitteldosierung. Es wird empfohlen das Gerät zunächst auf mittlerer DruckEinstellung zu verwenden und den Druck anschließend zu reduzieren bis die erforderliche Reinigungsmittelkonzentration erreicht wird.

Ausschalten

Führen Sie nach der Benutzung stets die folgenden Schritte aus:

1. Schalten Sie das Gerät aus und trennen Sie es von der Spannungsversorgung.
2. Schließen Sie die Wasserversorgung.
3. Drücken Sie den Auslöser und lassen Sie jegliches Wasser aus dem Gerät ablaufen.
4. Trennen Sie die Verbindung mit der Wasserversorgung.
5. Entfernen Sie jegliches verbleibende Wasser aus dem Gerät, und lagern Sie das Gerät an einem trockenen Ort.

Warnung: Die Pumpeinheit darf nicht trockenlaufen. Unterbrechen Sie daher keinesfalls die Wasserversorgung, bevor das Gerät ausgeschaltet ist.

WARNUNG: Demontieren Sie den Hochdruckschlauch niemals ohne zuvor den Druck abgelassen zu haben.

Zubehör

Eine Reihe von Zubehörteilen, inkl. Bürsten Anbau- und Ersatzteilen die den Funktionsumfang Ihres Hochdruckreinigers ergänzen, ist von Ihrem Silverline-Fachhändler erhältlich.

Wartung

Reinigung

- Halten Sie Ihre Maschine stets sauber.
- Stellen Sie sicher, dass vor der Lagerung jegliches Wasser aus der Pumpeinheit entfernt ist.
- Die Düse der Sprühlanze kann mit der Zeit verstopfen. Reinigen Sie die Düse mit der im Lieferumfang enthaltenen Reinigungsnadel (6). Die Düse kann auch durch Rückspülen mit einem Wasserschlauch gereinigt werden. Eine Kombination beider Methoden sollte zu einer ordentlichen Reinigung der Düse führen, und das Gerät in einen betriebsbereiten Zustand zurück versetzen. Die Häufigkeit der Reinigung hängt von der lokalen Wasserqualität ab. In Gebieten mit hartem Wasser sind kürzere Reinigungsintervalle nötig.
- Kontrollieren Sie den Filter im Wasseranschluss (18) regelmäßig, und stellen Sie sicher, dass dieser stets sauber und unbeschädigt ist.

Lagerung

- Bewahren Sie das Gerät an einem Ort auf, wo Temperaturen nicht unter 0°C fallen.

Entsorgung

Beachten Sie bei der Entsorgung von defekten und nicht mehr reparablen Elektrowerkzeugen geltende Vorschriften und Gesetze.

- Elektrowerkzeuge und andere elektrische und elektronische Altgeräte nicht über den Hausmüll entsorgen.
- Lassen Sie sich von der zuständigen Behörde bezüglich der ordnungsgemäßen Entsorgung von Elektrowerkzeugen beraten.

Problemlösung

Symptom	Mögliche Ursache	Lösung
Reinigungsmittel wird nicht angesaugt	Reinigungsmittelbehälter verstopft	Mit warmem Wasser reinigen
Rauchbildung	Überlasteter/beschädigter Motor	Gerät nicht verwenden! Unbedingt Händler kontaktieren
Gerät läuft nicht an	Gerät steht unter Druck	Drücken Sie den Auslöser vor dem Einschalten des Gerätes
	Netzstecker nicht vollständig eingesteckt, oder Steckdose ausgeschaltet	Netzstecker u. Steckdose überprüfen
	FI-Schutzschalter (RCD) hat ausgelöst oder wurde nicht zurückgesetzt	FI-Schutzschalter (RCD) zurücksetzen
	Sicherung im Stecker defekt	Sicherung austauschen und Händler kontaktieren, falls Sicherung wiederholt ausfällt
	Übertemperaturschutz hat ausgelöst	Gerät ausschalten und vor der Wiederverwendung abkühlen lassen
Niedriger Wasserdruck	Filter im Wassereinlass verstopft	Filter reinigen
	Leckage am Wasseranschluss, oder Luft wird angesaugt	Wasserversorgung überprüfen
	Interne Ventile oder Dichtungen sind beschädigt	Händler kontaktieren
Wechselnder Wasserdruck	Pumpeinheit saugt Luft an	Wasserversorgung überprüfen
	Austrittsdüse verstopft	Reinigung durchführen wie im gleichnamigen Abschnitt beschrieben
Motor schaltet abrupt aus	Übertemperaturschutz hat ausgelöst	Gerät ausschalten und vor der Wiederverwendung abkühlen lassen
Wasser-Leckage von Pumpeinheit	Dichtungen sind abgenutzt	Händler kontaktieren

Silverline-Tools-Garantie

Dieser Silverline-Artikel wird mit einer 3-Jahres-Garantie angeboten

Registrieren Sie diesen Artikel unter silverlinetools.com innerhalb von 30 Tagen nach dem Kauf, um die 3-Jahres-Garantie zu aktivieren. Der Garantiezeitraum beginnt mit dem Kaufdatum auf Ihrem Kaufbeleg.

Registrierung Ihres Kaufs

Gehen Sie auf silverlinetools.com, klicken Sie auf „Registrierung“ und geben Sie Folgendes ein:

- Ihre persönlichen Angaben
- Produktdetails und Kaufinformationen

Sobald dieser Artikel registriert worden ist, wird Ihre Garantiebescheinigung im PDF-Format erzeugt. Bitte drucken Sie sie aus und bewahren Sie sie zusammen mit Ihrem Produkt auf.

Garantiebedingungen

Der Garantiezeitraum beginnt mit dem Kaufdatum im Einzelhandel, das auf dem Kaufbeleg angegeben ist.

BITTE BEWAHREN SIE DEN KAUFBELEG AUF!

Falls dieser Artikel innerhalb von 30 Tagen nach dem Kauf einen Defekt aufweisen sollte, bringen Sie es bitte mit Ihrem Kaufbeleg zu dem Fachhändler, bei dem es gekauft wurde, und informieren Sie ihn über die Mängel. Das Gerät wird daraufhin ersetzt oder der Kaufpreis zurückerstattet.

Falls dieser Artikel nach Ablauf von 30 Tagen nach dem Kauf einen Mangel aufweist, senden Sie es bitte an:

Silverline Tools Service Centre

PO Box 2988

Yeovil

BA21 1WU, Großbritannien

Der Garantieanspruch muss während der Garantiezeit gestellt werden.

Sie müssen den Originalkaufbeleg mit Angabe des Kaufdatums einreichen und Ihren Namen und Ihre Adresse sowie den Ort des Kaufs angeben, bevor etwaige Arbeiten durchgeführt werden können.

Sie müssen genaue Angaben über den zu behebenden Defekt machen.

Alle innerhalb der Garantiefrist gemachten Forderungen werden von Silverline Tools daraufhin überprüft werden, ob es sich bei den Mängeln um einen Material- oder Fertigungsfehler handelt.

Versandkosten werden nicht zurückerstattet. Alle Artikel sollten sich in sauberem und sicherem Zustand befinden und sorgfältig verpackt zur Reparatur eingeschickt werden, um Schäden oder Verletzungen während des Transports zu vermeiden. Die Annahme unangemessener oder unsicherer Lieferungen kann von uns verweigert werden.

Alle Arbeiten werden von Silverline Tools oder seinen autorisierten Reparaturwerkstätten durchgeführt.

Die Reparatur oder der Ersatz des Artikels führt nicht zur Verlängerung des Garantiezeitraums.

Mängel, bei denen unsere Prüfung ergibt, dass sie unter die Garantie fallen, werden durch kostenlose Reparatur des Werkzeugs (ohne Versandkosten) oder Ersatz durch ein Werkzeug in einwandfreiem Zustand behoben.

Einbehaltene Werkzeuge oder Teile, die ersetzt wurden, gehen in den Besitz von Silverline Tools über.

Die Reparatur bzw. der Ersatz Ihres Artikels unter dieser Garantie erfolgt zusätzlich zu Ihren gesetzlichen Rechten als Verbraucher und hat keine nachteiligen Folgen auf diese.

Durch die Garantie abgedeckt ist:

Die Reparatur des Artikels, nachdem zur Zufriedenheit von Silverline Tools nachgewiesen wurde, dass der Defekt durch fehlerhaftes Material oder mangelhafte Arbeitsausführung bedingt ist und in den Garantiezeitraum fällt.

Wenn ein Ersatzteil nicht mehr erhältlich ist oder nicht mehr hergestellt wird, kann Silverline Tools es gegen einen funktionalen Ersatz austauschen.

Verwendung des Artikels innerhalb der EU.

Durch die Garantie nicht abgedeckt ist:

Silverline Tools garantiert keine Reparaturen, die durch Folgendes erforderlich geworden sind:

Normale Verschleißerscheinungen, die trotz Verwendung entsprechend der Bedienungsanleitung entstehen, z.B. an Messern, Bürsten, Riemen, Glühbirnen, Batterien usw.

Ersatz von mitgeliefertem Zubehör wie etwa Bohrspitzen, Klingen, Schleifblättern, Schneidscheiben und anderen zugehörigen Teilen.

Unfallschäden und Fehler, die durch unsachgemäße Verwendung oder Wartung, Missbrauch, Nachlässigkeit oder fahrlässige Bedienung oder Handhabung des Artikels entstanden sind.

Verwendung des Artikels für andere als normale Haushaltszwecke.

Jegliche Veränderungen oder Modifikationen des Artikels.

Die Verwendung von Teilen oder Zubehör, die keine Originalkomponenten von Silverline Tools sind.

Fehlerhafte Montage (außer, wenn von Silverline Tools vorgenommen). Reparaturen oder Änderungen, die von anderen als Silverline Tools oder seinen autorisierten Reparaturwerkstätten durchgeführt wurden.

Ansprüche, die über die Rechte zur Behebung von Mängeln an dem in diesen Garantiebedingungen genannten Werkzeug hinausgehen.

Akku-Garantie

Die Garantie auf Silverline-Akkus beträgt 30 Tage. Falls innerhalb der Akku-Garantiefrist aufgrund von Material- oder Verarbeitungsfehlern ein Defekt an einem registrierten Akku auftritt, ersetzt Silverline diesen kostenlos. Diese Garantie gilt nicht bei gewerblicher Nutzung und erstreckt sich nicht auf natürliche Abnutzung oder Schäden infolge von Unfällen, unsachgemäßer Verwendung oder Zweckentfremdung.

CE-Konformitätserklärung

Name des Unterzeichners: Mr. Darrell Morris

Bevollmächtigt durch: Silverline Tools

Erklärt hiermit, dass das Produkt:

Ident.-Nr.: 102377

Produktbezeichnung: Hochdruckreiniger, 1800 W

Mit den folgenden Richtlinien und Normen übereinstimmt:

- Maschinenrichtlinie 2006/42/EG
- Elektromagnetische Verträglichkeitsrichtlinie 2004/108/EG
- RoHS-Richtlinie 2011/65/EG
- Richtlinie über umweltbelastende Geräuschemissionen von zur Verwendung im Freien vorgesehenen Geräten und Maschinen 2000/14/EG
- EN60335-1:2002+A1:2004+A11:2004+A12:2006+A2:2006+A13:2008+A14:2010
- EN60335-2-79:2009, EN62233:2008
- EN55014-1:2006+A1:2009, EN55014-2:1997+A1:2001+A2:2008
- EN61000-3-2:2006+A1:2009+A2:2009
- EN61000-3-3:2008, EN60704-1:2010

Angewandtes Konformitätsbewertungsverfahren

- 2000/14/EG; Anhang V
- **Schalleistungspegel dB(A)**
- Gemessen: 84
- Garantiert: 87

Benannte Stelle: Dekra Testing and Certification, Shanghai, China

Techn. Unterlagen bei: Silverline Tools

Datum: 01.08.2013

Unterzeichnet von:

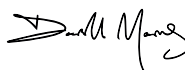

Mr. Darrell Morris

Geschäftsführender Direktor

Name und Anschrift des Herstellers:

Powerbox International Limited, Handelsregisternummer 06897059.
Eingetragene Anschrift: Central House, Church Street, Yeovil, Somerset BA20 1HH, Großbritannien

Descripción de los símbolos

Los símbolos siguientes pueden aparecer en la placa de características de su herramienta. Éstos representan información importante sobre el producto o instrucciones relativas a su uso



Lleve protección auditiva
Lleve protección ocular
Lleve protección respiratoria
Lleve un casco de seguridad



Lleve guantes de seguridad



Lea el manual de instrucciones



Doble aislamiento para mayor protección



Riesgo de electrocución



De acuerdo con las normativa vigente, está prohibido utilizar esta herramienta sin un separador de sistema en la red de agua potable



Conforme a las normas de seguridad y a la legislación correspondiente.



Protección medioambiental

Los productos eléctricos usados no se deben mezclar con la basura convencional. Están sujetos al principio de recogida selectiva. Solicite información a su ayuntamiento o distribuidor sobre las opciones de reciclaje.

Características técnicas

Tensión:.....	230 V ~ 50 Hz
Potencia:.....	1800 W
Presión de trabajo:.....	110 Bar
Presión máxima:.....	165 Bar
Caudal de funcionamiento:.....	5,8 l/min
Caudal máximo de funcionamiento:.....	7,2 l/min
Longitud de la manguera de alta presión.....	6 m
Capacidad del depósito de detergente.....	0,9 litros
Cantidad de detergente.....	variable
Temperatura de la entrada de agua.....	5 - 50 °C
Presión de la entrada de agua.....	0,1 - 4 bar

Nota: Asegúrese de tener instalado un regulador de presión cuando la presión del suministro de agua sea mayor que la indicada en esta herramienta.

Clase de protección:.....	
Grado de protección:.....	IPX5
Longitud del cable de alimentación.....	5 m
Dimensiones:.....	885 x 385 x 325 mm
Peso:.....	16,9 kg

En el marco de nuestro continuo programa de desarrollo de productos, los datos técnicos de los productos Silverline pueden cambiar sin previo aviso.

Información sobre ruido y vibración:

Conforme a la directiva de máquinas 2006/42/CE:	
Presión acústica (L _{PA}):.....	71,8 dB(A)
Potencia acústica (L _{WA}):.....	84,3 dB(A)
Incertidumbre K:.....	2,4 dB(A)
Vibración ponderada (a _h):.....	< 2,5 m/s ²
Conforme la directiva emisiones sonoras 2000/14/CE:	
Potencia acústica garantizada (L _{WA}):.....	87 dB(A)

El nivel de intensidad sonora para el usuario puede exceder de 85 dB(A). Se recomiendan usar medidas de protección sonora.

Lea cuidadosamente y asegúrese de entender este manual y cualquier otra indicación antes de usar este producto. Guarde estas instrucciones con el producto para poderlas consultar en el futuro. Asegúrese de que todas las personas que utilizan este producto están completamente familiarizadas con este manual.

Incluso cuando se esté utilizando según lo prescrito, no es posible eliminar todos los factores de riesgo residuales. Utilice esta herramienta con precaución. Si no está completamente seguro de como utilizar este producto correctamente, no intente utilizarlo.

Instrucciones de seguridad relativas a las herramientas eléctricas

ADVERTENCIA Lea todas las advertencias de seguridad e instrucciones. *El no respetar estas advertencias e instrucciones puede causar descargas eléctricas, incendios y/o lesiones graves.*

Conserve estas advertencias e instrucciones para referencia futura.

La expresión "herramienta eléctrica" en todas las advertencias se refiere a su herramienta eléctrica alimentada por la red eléctrica (herramienta inalámbrica) o su herramienta eléctrica alimentada por baterías (herramienta inalámbrica).

Seguridad en el área de trabajo

- Mantenga el área de trabajo limpia y bien iluminada. *Las áreas desordenadas y oscuras invitan a que se produzcan accidentes.*
- No maneje herramientas eléctricas en atmósferas explosivas, como por ejemplo en presencia de líquidos, gases o polvos inflamables. Las herramientas eléctricas producen chispas que pueden incendiar el polvo o los vapores.
- Mantenga alejados a los niños y a las personas que estén presentes mientras esté trabajando con una herramienta eléctrica. Las distracciones pueden hacerle perder el control de la herramienta.

Seguridad eléctrica

- El enchufe de la herramienta eléctrica debe coincidir con el tomacorriente. No modifique nunca el enchufe de ninguna manera. No utilice ningún enchufe adaptador con herramientas eléctricas puestas a tierra. *Los enchufes no modificados y los tomacorrientes coincidentes reducirán el riesgo de descargas eléctricas.*
- Evite el contacto del cuerpo con superficies puestas a tierra tales como tuberías, radiadores, estufas y refrigeradores. El riesgo de descarga eléctrica se incrementa si su cuerpo está puesto a tierra.
- No exponga las herramientas eléctricas a la lluvia o la humedad. La entrada de agua en una herramienta eléctrica aumentará el riesgo de descargas eléctricas.
- No maltrate el cable de alimentación. No use nunca el cable de alimentación para transportar la herramienta eléctrica, tirar de ella o desenchufarla. Mantenga el cable de alimentación alejado de fuentes de agua, del aceite, de los bordes afilados o de las piezas móviles. *Los cables de alimentación dañados o enredados aumentan el riesgo de descargas eléctricas.*
- Cuando utilice una herramienta eléctrica en el exterior, use un cable de extensión adecuado para uso en exteriores. *La utilización de un cable adecuado para exteriores reduce el riesgo de descargas eléctricas.*
- Si es inevitable trabajar con una herramienta eléctrica en lugares húmedos, use un suministro protegido por un dispositivo de corriente residual (RCD). *El uso de un RCD reduce el riesgo de descargas eléctricas.*

Seguridad personal

- Manténgase alerta, fíjese en lo que está haciendo y use el sentido común cuando esté utilizando una herramienta eléctrica. No use una herramienta eléctrica si se encuentra cansado o bajo la influencia de drogas, alcohol o medicamentos. Un momento de distracción mientras esté utilizando una herramienta eléctrica puede provocar lesiones corporales graves.
- Use equipo de protección individual. Use siempre protección ocular. *El uso de equipamientos de seguridad tales como máscara antipolvo, calzado de seguridad antideslizante, casco duro y protecciones auditivas adecuadas reducirá el riesgo de lesiones corporales.*
- Evite el arranque accidental. Asegúrese de que el interruptor esté en la posición de apagado antes de enchufar la herramienta. *Si se transportan las herramientas con el dedo en el interruptor o se enchufan con el interruptor en la posición de encendido, se invita a que se produzcan accidentes.*
- Quite toda llave de ajuste o de tuercas antes de encender la herramienta eléctrica. *Una llave de tuercas o de ajuste que se ha dejado colocada en una parte móvil de la herramienta eléctrica puede causar lesiones corporales.*

- No adopte posturas forzadas. Manténgase en posición firme y en equilibrio en todo momento. De este modo, podrá controlar mejor la herramienta eléctrica en situaciones inesperadas.
- Vístase adecuadamente. No lleve ropa holgada ni joyas. Mantenga el pelo, la ropa y los guantes alejados de las piezas móviles. La ropa holgada, las joyas o el pelo largo pueden quedar atrapados en las piezas móviles.
- Si se proporcionan dispositivos para la conexión de sistemas de extracción y recolección de polvo, asegúrese de que estén conectados y se usen correctamente. *El uso de estos dispositivos puede reducir los peligros relacionados con el polvo.*

Uso y cuidado de las herramientas eléctricas

- No fuerce la herramienta eléctrica. Use la herramienta eléctrica correcta para el trabajo a realizar. *La herramienta correcta funcionará mejor y con más seguridad a la velocidad para la que se ha diseñado.*
- No use la herramienta eléctrica si el interruptor no la enciende ni la apaga. *Toda herramienta eléctrica que no se pueda controlar con el interruptor es peligrosa y debe ser reparada.*
- Desconecte el enchufe de la fuente de alimentación y/o el paquete de batería de la herramienta antes de realizar cualquier ajuste, cambio de accesorios o almacenamiento de la herramienta eléctrica. *Estas medidas de seguridad preventivas reducen el riesgo de arranque accidental de la herramienta eléctrica.*
- Guarde las herramientas eléctricas que no esté usando fuera del alcance de los niños y no deje que personas que no estén familiarizadas con ellas o estas instrucciones las utilicen. *Las herramientas eléctricas son peligrosas en manos de usuarios que no hayan recibido capacitación.*
- Mantenga sus herramientas eléctricas. Revise que no haya piezas en movimiento mal alineadas o trabadas, piezas rotas o cualquier otra condición que pueda afectar el funcionamiento de la herramienta eléctrica. Si encuentra daños, haga reparar la herramienta eléctrica antes de utilizarla. *Muchos accidentes son causados por herramientas eléctricas que carecen de un mantenimiento adecuado.*
- Mantenga las herramientas de corte afiladas y limpias. Las herramientas de corte con bordes de corte afilados son menos propensas a trabarse y son más fáciles de controlar.
- Utilice la herramienta eléctrica, los accesorios y las brocas etc. de acuerdo con estas instrucciones y de la forma prevista para el tipo específico de herramienta eléctrica, teniendo en cuenta las condiciones de trabajo y el trabajo a realizar. *El uso de la herramienta eléctrica para operaciones distintas de aquellas para las que fue diseñada podría causar una situación peligrosa.*

Servicio y reparaciones

- Haga que su herramienta eléctrica reciba servicio de un técnico de reparaciones calificado, utilizando únicamente piezas de recambio idénticas. *Esto asegurará que se mantenga la seguridad de la herramienta eléctrica.*

Instrucciones de seguridad relativas a las hidrolimpiadoras a presión

- No utilice esta máquina bajo la lluvia. Mantenga secas todas las conexiones eléctricas. No permita que la máquina se moje. Nunca permita que entre agua en los orificios de ventilación.
- Conecte una válvula de retención entre la hidrolimpiadora a presión y el suministro de agua para evitar contaminar el suministro de agua. Alternativamente, puede conectar la hidrolimpiadora a un depósito de agua o similar.
- No intente utilizar esta máquina en temperaturas inferiores a 0°C.
- Conecte un suministro continuo de agua limpia a la hidrolimpiadora. Utilizar la hidrolimpiadora sin agua o con agua sucia provocará daños en la bomba.
- NUNCA conecte la hidrolimpiadora a un suministro de agua caliente, puesto que provocará un mal funcionamiento de la bomba y podría dañar esta herramienta.
- Asegúrese de que el suministro de agua de la hidrolimpiadora mantiene una presión constante. Si el suministro de agua se "comparte" con otro aparato

- (p. ej. una lavadora), asegúrese de que el otro aparato esté apagado.
- La hidrolimpiadora siempre debe utilizarse en posición vertical.
- Tenga en cuenta que el rociador producirá una fuerza de retroceso cuando la hidrolimpiadora se ponga en funcionamiento. Sujete bien el rociador con ambas manos.
- No dirija el chorro de agua hacia personas o animales. El chorro de agua es extremadamente potente y puede provocar lesiones graves. No dirija el chorro de agua hacia el cuerpo de la bomba o hacia otro equipo eléctrico.
- Manipule el rociador con cuidado, no deje que la boquilla golpee contra el suelo. No permita que los tubos flexibles estén torcidos, aplastados ni tensos.
- Evite lavar todo material peligroso en el suelo. Siempre elimine los residuos de manera responsable. No intente lavar a presión ningún material que pueda contener asbesto.
- Tenga especialmente cuidado al limpiar con detergentes o cuando limpie grasa incrustada en las superficies. Elimine el agua contaminada adecuadamente. Siempre en cuenta el medio ambiente y el riesgo de contaminación de los ríos y otros cursos de agua, además de la posibilidad de contaminantes que se acumulan en el suelo y la tierra. Trate de usar detergentes con moderación - no siempre son necesarios. Contacte con un agente medioambiental para para eliminar el agua residual de forma adecuada y responsable.

Características del producto

1	Carrete para la manguera de alta presión
2	Soporte para la lanza
3	Conector para la lanza
4	Tapa del depósito de detergente
5	Boquilla y ajuste del patrón de rociado
6	Varilla metálica
7	Acoplador para el conector de bayoneta
8	Conector rápido
9	Ajuste de presión
10	Extensión de la lanza
11	Lanza
12	Conector de bayoneta de la extensión
13	Conector de bayoneta de la lanza
14	Gatillo
15	Bloqueo del gatillo
16	Conexión de la manguera de alta presión
17	Conector de la manguera de alta presión
18	Conector para la entrada de agua
19	Interruptor de encendido/apagado
20	Soporte para el cable de alimentación
21	Manivela del carrete

Desembalaje

- Desembale e inspeccione la herramienta con cuidado. Familiarícese con todas sus características y funciones.
- Asegúrese de que el embalaje contiene todas las partes y que están en buenas condiciones. Si faltan piezas o están dañadas, solicite su sustitución antes de utilizar esta herramienta.

Montaje

- No conecte la hidrolimpiadora al suministro de agua ni a la red eléctrica antes de haber montado todas las partes.
- Desembale todas las piezas y accesorios de esta herramienta.

Lanza

- Monte la extensión de la lanza (10) sobre la lanza (11). Conecte el conector de bayoneta de la extensión (12) en el acoplador para el conector de bayoneta (7) girándolo hasta que quede acoplado en el conector de bayoneta.

Manguera de alta presión

- Retire la tapa de plástico del conector de bayoneta de la lanza (13).
- Retire las bridas sujetas cables y desenrolle la manguera.
- Coloque el conector para la lanza (3) en el conector de bayoneta de la lanza (13) y enrósquelos hasta que estén bien apretados.
- Retire la tapa de plástico de la conexión de la manguera de alta presión (16).
- Conecte el conector de la manguera de alta presión (17) en la conexión de la manguera de alta presión (16) y enrósquelos hasta que estén bien apretados.

Advertencia: Si la manguera de alta presión está dañada puede reventar. Nunca repare mangueras de alta presión, sustitúyalas por una nueva. Asegúrese siempre de que la manguera de alta presión no esté en contacto con objetos afilados ni superficies rugosas. Enrolle siempre la manguera después de utilizar la herramienta mediante la manivela del carrete (21).

Conexión al suministro de agua

Advertencia: Asegúrese de tener colocada una válvula de retención cuando conecte la hidrolimpiadora al suministro de agua doméstico, de esta forma evitará que la herramienta pueda contaminar el suministro de agua.

- Retire la tapa de plástico del conector para la entrada de agua (18)
- Compruebe que el filtro de la entrada de agua esté limpio. Con el paso del tiempo, la suciedad se acumulará en el filtro. Compruebe el estado del filtro regularmente y límpielo.
- Coloque el conector rápido (8) en el conector para la entrada de agua (18) y apriétele con la mano.
- Conecte la manguera al conector rápido.

Nota: Asegúrese de tener instalado un regulador de presión cuando la presión del suministro de agua sea mayor que la indicada en esta herramienta. La presión del suministro de agua doméstico en España es de 1 – 5 bar.

Nota: En caso de no poder medir la presión del agua, recomendamos ajustar la hidrolimpiadora al nivel de presión mínimo para no dañar la herramienta. Alternativamente recomendamos utilizar siempre un regulador de presión.

- No conecte la manguera al agua caliente, puede sobrecalentar y dañar la bomba.
- Debe asegurarse de que el flujo de agua sea constante durante el funcionamiento para no dañar la bomba. Compruebe que las conexiones sean seguras antes de encender la herramienta.

Antes de usar

- Compruebe que todas las piezas/ accoples estén bien seguros y que la manguera no esté doblada ni obstruida.
- Utilice siempre equipo de protección personal adecuado al trabajo que vaya a realizar. El uso de esta máquina requiere gafas de seguridad y prendas impermeables.
- Utilice siempre un interruptor diferencial o disyuntor por corriente diferencial o residual cuando vaya a conectar la hidrolimpiadora a un suministro eléctrico con corriente de activación no superior a 30 mA y retraso de no más de 30 ms.

- Asegúrese de que tomas de conexión eléctrica esté alejadas lo máximo posible de la hidrolimpiadora.
- Utilice siempre cables de extensión diseñados para uso en exteriores. El cable debe disponer de protección contra la entrada de agua y aislamiento hermético.
- Esta herramienta debe conectarse siempre a conexiones con toma de tierra.
- Use siempre la hidrolimpiadora en posición vertical.

Instrucciones de funcionamiento

Encendido

- Abra el suministro de agua antes de encender la herramienta para no dañar la bomba.
- Ajuste el bloqueo del gatillo (15) para impedir el funcionamiento del gatillo (14).
- Conecte la hidrolimpiadora al suministro de agua y pulse el interruptor de encendido/apagado (19). La bomba se pondrá en funcionamiento inmediatamente aumentando la presión. Cada vez que apriete el gatillo la bomba regulará la presión de agua automáticamente. Cuando encienda la hidrolimpiadora por primera vez, puede que la bomba continúe en funcionamiento hasta que apriete el gatillo. No deje en funcionamiento la bomba durante más de 3 minutos. Apriete y suelte el gatillo para desactivar el funcionamiento continuo de la bomba. Utilice la herramienta cuando pasen 2 minutos aproximadamente después del encendido.
- Es importante purgar todo el aire que pueda haber en la manguera y la lanza. Mantenga apretado el gatillo hasta lograr un chorro de agua continuo (esto puede llevar hasta 2 minutos).

Utilización de la hidrolimpiadora

- Para pulverizar agua, apriete el gatillo (14). Asegúrese de sujetar la lanza firmemente ya que producirá un ligero retroceso cuando empiece a funcionar.
- Utilice el bloqueo del gatillo (15) para bloquear el gatillo cuando sea necesario.
- La boquilla y el ajuste del patrón de rociado (5) le permitirá ajustar el chorro de agua desde un ángulo de 60° hasta un chorro fino de 0°. Recomendamos comenzar siempre con la boquilla ajustada en modo fino (sentido antihorario) hasta conseguir la distancia y el patrón deseado.
- Utilice el ajuste de presión (9) para regular la presión de salida. Suelte el gatillo cada vez que quiera ajustar la presión de salida.
- Esta herramienta incluye un dispositivo térmico contra sobrecalentamiento para parar la bomba en caso de sobrecalentamiento. La herramienta se reiniciará una vez que se haya enfriado. Intente siempre no forzar la herramienta, deje que la bomba se enfríe regularmente.
- Tenga precaución en no dañar la superficie de trabajo especialmente cuando utilice un chorro de agua fino. Disminuya la presión del agua y manténgase a una distancia adecuada.
- Se recomienda sujetar la lanza formando un ángulo de 45° con la superficie a limpiar. Así conseguirá un control máximo y una limpieza más eficaz.
- Realice primero una prueba de limpieza sobre una zona no visible para comprobar que el proceso de limpieza y el detergente no dañen la superficie de trabajo, especialmente en juntas entre ladrillos y losas para terraza.

Utilización del dispensador de detergente

1. Retire la tapa del depósito de detergente (4) y llénela de detergente para hidrolimpiadoras. Existen varios productos de limpieza especialmente diseñados para limpiar terrazas, vehículos, madera y plástico y detergentes multiusos.
2. Esta herramienta está diseñada para dispensar detergente cuando la presión esté ajustada al nivel mínimo y sólo agua cuando la presión esté ajustada al máximo. El ajuste de presión (9) dispone de unas marcas con indicaciones para incrementar o disminuir la presión. Ajuste la boquilla y el patrón de rociado (5) según requiera.

Nota: El nivel de detergente variará dependiendo del ajuste de presión. Asegúrese siempre de soltar el gatillo antes de ajustar la presión y la boquilla.

3. Una vez haya completado la tarea, ajuste la lanza al nivel de presión máximo y pulse el gatillo para vaciar el agua acumulada.

Nota:

- Generalmente, el proceso de limpieza se realiza primero aplicando agua a presión sobre la superficie, después se aplica detergente y finalmente se enjuaga con agua limpia.
- El detergente necesita unos minutos de reposo después de su aplicación. Para mejor resultado deje reposar el detergente entre 2 – 5 minutos, a continuación enjuáguelo con agua limpia. También puede utilizar un cepillo para retirar la suciedad incrustada. No deje que el detergente se seque en la superficie de trabajo antes de enjuagarlo.
- No utilice detergentes no aptos para hidrolimpiadoras, puede contener agentes químicos que pueden dañar las juntas.
- Lea siempre las instrucciones suministradas por el fabricante de detergente para optimizar el uso del detergente, especialmente si es un detergente concentrado. Recomendamos ajustar la presión de la herramienta en un punto medio e incrementar o disminuir el ajuste de presión hasta conseguir el nivel de detergente deseado.

Apagado

Siga siempre estas indicaciones cuando termine de utilizar la herramienta:

1. Apague la máquina y desconéctela de la toma de corriente.
2. Cierre el suministro de agua.
3. Apriete el gatillo para purgar el agua acumulada.
4. Desconecte la herramienta del suministro de agua.
5. Extraiga toda el agua de la máquina y de los tubos flexibles y guarde la herramienta en un lugar seco.

Advertencia: No desconecte el suministro de agua antes de apagar la bomba ya que esta no puede funcionar sin agua.

Advertencia: Nunca desconecte la manguera de alta presión sin antes haberla despresurizado.

Accesorios

En su distribuidor Silverline podrá encontrar gran variedad de accesorios para su hidrolimpiadora, incluido escobillas de repuesto y piezas de recambio.

Mantenimiento

Limpieza

- Mantenga la máquina limpia en todo momento.
- Antes de guardar la máquina, extraiga toda el agua de la bomba.
- Con el paso del tiempo la boquilla puede quedar obstruida, afectando al funcionamiento de la herramienta. Limpie la boquilla regularmente utilizando la varilla metálica (6) suministrada. También puede limpiar la boquilla con ayuda de una manguera, introduciendo un chorro de agua dentro de la boquilla. La limpieza periódica dependerá del tipo de agua utilizada.
- Compruebe regularmente que el filtro del conector para la entrada de agua (18) no esté obstruido.
- Puede que experimente problemas al encender la hidrolimpiadora si esta ha sido almacenada en lugares con baja temperatura y alto nivel de humedad. En este caso, deberá rotar el motor manualmente durante un tiempo determinado. Por ello deberá desconectar la herramienta y desmontar algunas de las piezas.

Almacenaje

- Guarde esta herramienta y accesorios en un lugar seco con una temperatura superior a 0 °C.

Eliminación

Respete siempre las normas dictadas en su país sobre el reciclaje y la eliminación de herramientas eléctricas.

- No elimine sus herramientas u otro equipo eléctrico o electrónico junto con la basura convencional.

- Póngase en contacto con la autoridad local encargada de la gestión de residuos si necesita más información sobre cómo eliminar este tipo de herramientas correctamente.

Solución de problemas

Síntoma	Causa	Solución
El detergente no funciona	La presión de la lanza está ajustada al mínimo	Incremento el ajuste sin apretar el gatillo
Humo	Motor sobrecalentado o dañado	No utilice la herramienta. Contacte inmediatamente con el proveedor
La herramienta no se enciende	Presurizado	Apriete el gatillo antes de encender la herramienta
	La herramienta no está enchufada a la toma eléctrica	Enchufe la herramienta a la toma eléctrica
	El interruptor diferencial ha saltado	Accione el interruptor diferencial
	El fusible se ha fundido	Sustituya el fusible. Contacte con el proveedor si vuelve a fundirse al encender la herramienta
	El interruptor térmico de seguridad en funcionamiento	Apague la herramienta y deje que se enfríe el motor
Presión de pulverización baja	El filtro de la entrada de agua está obstruido	Limpie el filtro
	La manguera de alta presión tiene una fuga o aire	Compruebe la conexión de la manguera a presión
	Las válvulas de presión o juntas están dañadas	Contacte con su proveedor
Presión de agua irregular	La bomba está succionando aire	Compruebe la conexión de la manguera a presión
	Boquilla obstruida	Vea las indicaciones en la sección "mantenimiento"
Parada repentina del motor	El interruptor térmico de seguridad en funcionamiento	Apague la herramienta y deje que se enfríe el motor
Fuga de agua en la bomba	Juntas deterioradas	Contacte con su proveedor

Garantía

Este producto Silverline dispone de una garantía de 3 años.

Registre el producto en www.silverlinetools.com antes de que transcurran 30 días a partir de la fecha de compra para obtener la garantía de 3 años. El periodo de garantía comienza desde la fecha indicada en su recibo de compra.

Registro del producto

Visite: silverlinetools.com, seleccione el botón de registro e indique:

- Sus datos personales
- Detalles del producto e información de compra

El certificado de garantía le será enviado en formato PDF. Imprímalo y guárdelo con el producto.

Condiciones

El periodo de garantía entra en vigor a partir de la fecha indicada en el recibo de compra.

GUARDE EL RECIBO DE COMPRA

En caso de que el producto se averíe antes de que transcurran 30 días desde la fecha de compra, devuélvalo al distribuidor donde lo compró, junto con el recibo y los detalles de la avería. Le sustituiremos el producto o le reembolsaremos el importe.

Si el producto se avería después de que transcurran 30 días desde la fecha de compra, devuélvalo a:

Servicio Técnico Silverline Tools

PO Box 2988

Yeovil

BA21 1WU, Reino Unido.

La reclamación siempre debe presentarse durante el periodo de garantía.

Antes de poder realizar cualquier trabajo de reparación, deberá entregar el recibo de compra original en el que se indica la fecha de compra, su nombre, dirección y el lugar donde lo adquirió.

También deberá indicar claramente los detalles del fallo a reparar.

Las reclamaciones presentadas dentro del periodo de garantía deberán ser verificadas por Silverline Tools para averiguar si las deficiencias son consecuencia de los materiales o de la mano de obra del producto.

Los gastos de transporte no son reembolsables. Los productos a devolver deberán estar limpios y en buenas condiciones para su reparación, debiendo empaquetarse cuidadosamente con el fin de prevenir daños o lesiones durante el transporte. Nos reservamos el derecho a rechazar envíos incorrectos o inseguros.

Todas las reparaciones serán realizadas por Silverline Tools o por un servicio técnico de autorizado.

La reparación o sustitución del producto no prolongará el periodo de garantía.

Si los defectos están cubiertos por la garantía, la herramienta será reparada sin cargo alguno (salvo los gastos de envío), o bien la sustituiremos por una herramienta en perfecto estado de funcionamiento.

Las herramientas o piezas que hayan sido sustituidas serán propiedad de Silverline Tools.

La reparación o sustitución del producto bajo garantía aporta beneficios adicionales a sus derechos legales como consumidor, sin afectarlos.

Qué está cubierto:

Silverline Tools deberá comprobar si las deficiencias se deben a materiales o mano de obra defectuosos dentro del periodo de garantía.

En caso de que cualquier pieza no estuviera disponible o estuviera fuera de fabricación, Silverline Tools la sustituirá por una pieza funcional con las mismas características.

Uso del producto en la Unión Europea.

Qué no está cubierto:

Silverline Tools no garantiza las reparaciones causadas por:

Desgaste normal por uso adecuado de la herramienta, por ejemplo hojas, escobillas, correas, bombillas, baterías, etc...

La sustitución de cualquier accesorio suministrado: brocas, hojas, papel de lija, discos de corte y otras piezas relacionadas.

Daño accidental, averías debidas a uso o cuidado negligente, uso incorrecto, negligencia, funcionamiento o manejo indebido del producto.

Utilizar del producto para una finalidad distinta.

Cualquier cambio o modificación del producto.

El uso de piezas y accesorios que no sean recambios originales de Silverline Tools.

Instalación incorrecta (excepto si fue realizada por Silverline Tools).

Reparaciones o alteraciones realizadas por servicios técnicos no autorizados por Silverline Tools.

Las reclamaciones distintas a las indicadas en las presentes condiciones de garantía no estarán cubiertas.

Garantía para baterías

Las baterías Silverline disponen de 30 días de garantía. Si durante el periodo de garantía apareciera algún defecto en la batería debido a la fabricación o materiales defectuosos, Silverline se hará cargo de la reparación o sustitución del producto de forma gratuita. Esta garantía no se aplica al uso comercial por desgaste de uso normal, daños accidentales o por mal uso de este producto.

Declaración de conformidad CE

El abajo firmante: Mr Darrell Morris

Autorizado por: Silverline Tools

Declara que el producto:

Código de identificación: 102377

Descripción: Hidrolimpiadora 1800 W

Está en conformidad con las directivas:

- Directiva de máquinas 2006/42/CE
- Compatibilidad electromagnética 2004/108/CE
- Directiva RoHS 2011/65/CE
- Directiva de ruido ambiental 2000/14/CE
- EN60335-1:2002+A1:2004+A11:2004+A12:2006+A2:2006+A13:2008+A14:2010
- EN60335-2-79:2009, EN62233:2008
- EN55014-1:2006+A1:2009, EN55014-2:1997+A1:2001+A2:2008
- EN61000-3-2:2006+A1:2009+A2:2009
- EN61000-3-3:2008, EN60704-1:2010

Método de evaluación conforme:

- 2000/14/CE: Anexo V

Nivel de potencia acústica dB(A)

- Medido: 84
- Garantizado: 87

Organismo notificado: Dekra Testing and Certification, Shanghai, China

La documentación técnica se conserva en: Silverline Tools

Fecha: 01/08/13

Firma:



Mr Darrell Morris

Director General

Nombre y dirección del fabricante:

Powerbox International Limited, Nº de registro: 06897059. Dirección legal: Central House, Church Street, Yeovil, Somerset BA20 1HH, Reino Unido.

Descrizione dei simboli

La targhetta identificativa del vostro elettrotensile potrebbe riportare dei simboli. Tali simboli sono una rappresentazione grafica che mira a evidenziare importanti informazioni sul prodotto o istruzioni per il suo utilizzo corretto e sicuro.



Indossare protezioni per l'udito
Indossare protezioni per gli occhi
Indossare una protezione per le vie respiratorie
Indossare una protezione per la testa



Indossare la protezione delle mani



Leggere il manuale di istruzioni



Costruzione di classe I (conduttore di protezione)



Rischio di fulminazione!



Secondo la normativa vigente, l'apparecchio non deve mai essere utilizzato per la fornitura di acqua potabile, senza un separatore!



Conforme alle normative di legislazione e agli standard di sicurezza.



Protezione ambientale
Rifiuti elettrici non devono essere smaltiti con i rifiuti domestici. Riciclare dove esistono strutture idonee. Verificare con le autorità locali o con il vostro rivenditore per consigli sul riciclaggio.

Specifiche tecniche

Tensione:.....	230V ~ 50Hz
Potenza:	1800W
Pressione di esercizio (bar):.....	110
Pressione max (bar):.....	165
Portata di lavoro:	5.8L/min
Portata massima:	7.2L/min
Lunghezza del tubo flessibile ad alta pressione:	6m
Capacità serbatoio detergente:.....	0.9L
Rapporto di detergente:	Variabile
Temperatura di ingresso dell'acqua:	5-50 ° C
Pressione di entrata acqua:.....	0,1-4 bar (1.45-60psi/0.01-0.4Mpa)

NB: Assicurarsi che il regolatore di pressione è montato sul vostro rifornimento idrico domestico, nel caso in cui la pressione di alimentazione dell'acqua locale superano i requisiti di questo dispositivo!

Classe di protezione:	
Grado di protezione:	IPX5
Lunghezza del cavo di alimentazione:	5m
Dimensioni:	885 x 385 x 325 millimetri
Peso:	16.9kg

Nell'ambito del nostro sviluppo continuo del prodotto, le specifiche dei prodotti Silverline possono subire variazioni senza preavviso.

Suono e informazioni di vibrazioni:

Conformemente alla direttiva sulle macchine 2006/42/CE	
Pressione sonora (L_{pA}):.....	71,8dB (A)
Potenza sonora (L_{WA}):.....	84,3dB (A)
Incertezza K:	2,4dB (A)
Vibrazione ponderata (a_h):	<2,5 m / s ²
Conformemente alla direttiva sull'emissione acustica ambientale delle macchine ed attrezzature destinate a funzionare all'aperto 2000/14/CE	
Potenzia acústica garantizzata (L_{WA}):	87 dB(A)

Il livello di intensità sonora per l'operatore può superare gli 85 dB (A) e misure di protezione sonore sono necessarie.

Prima dell'utilizzo si raccomanda di leggere attentamente e familiarizzare con le istruzioni contenute nel presente manuale e sulle etichette riportate sul prodotto. Il presente manuale delle istruzioni deve essere tenuto sempre assieme al prodotto, per consentire una rapida consultazione in futuro. Prima di utilizzare il prodotto, assicurarsi che tutto il personale addetto al suo impiego abbia letto e familiarizzato con le informazioni contenute nel presente manuale.

Anche quando utilizzato secondo le raccomandazioni prescritte, l'impiego del prodotto comporta comunque dei rischi residui non eliminabili. Si raccomanda pertanto di adottare la massima cautela durante l'utilizzo del prodotto. Evitare di utilizzare il prodotto in caso di dubbi o incertezze sulle corrette modalità di utilizzo.

Norme generali di sicurezza

AVVERTENZA: Leggere ed assimilare tutte le istruzioni. La non osservanza delle seguenti istruzioni può causare scosse elettriche, incendi e/o lesioni gravi.

Conservare tutte le avvertenze di pericolo e le istruzioni operative per ogni esigenza futura.

Il termine "elettroutensile" si riferisce all'utensile a rete fissa (con filo) o un utensile a batteria (senza filo).

Area di lavoro

- Mantenere l'area di lavoro pulita e adeguatamente illuminata. Il disordine e le zone di lavoro non illuminate possono essere fonte di incidenti.
- Non usare gli elettroutensili in presenza di atmosfere esplosive, come liquidi, gas e polveri infiammabili. Gli elettroutensili producono scintille che potrebbero accendere le polveri o i fumi.
- Tenere altre persone e i bambini a distanza di sicurezza durante l'impiego dell'utensile elettrico. Eventuali distrazioni potrebbero far perdere il controllo dell'utensile all'operatore.

Sicurezza elettrica

- Le spine degli elettroutensili devono essere compatibili con le prese di corrente. Non modificare in alcun modo la spina dell'elettroutensile. Non usare adattatori con gli elettroutensili dotati di collegamento di messa a terra. L'uso delle spine originali non modificate e delle prese corrispondenti ridurrà il rischio di scosse elettriche.
- Evitare il contatto del corpo con le superfici collegate a massa come i tubi, i radiatori, le cucine e i frigoriferi. Se il corpo dell'operatore è collegato alla terra o alla massa il rischio di scosse elettriche è maggiore.
- Non esporre gli elettroutensili alla pioggia e non lasciarli in ambienti umidi o bagnati. L'ingresso dell'acqua in una macchina utensile aumenta il rischio di scosse elettriche.
- Non usare il cavo in modo improprio. Non afferrare mai il cavo per trasportare, tirare o staccare l'elettroutensile dalla presa di corrente. Tenere il cavo lontano da fonti di calore, olio, e sostanze affini, bordi appuntiti o parti in movimento. I cavi danneggiati o attorcigliati aumentano il rischio di scosse elettriche.
- Qualora si voglia usare l'utensile all'aperto, usare cavi di prolunga compatibili con l'uso in ambienti esterni. Un cavo idoneo all'uso in ambienti esterni riduce il rischio di scosse elettriche.
- Se l'utilizzo di un elettroutensile in ambiente umido è inevitabile, utilizzare una fonte di alimentazione protetta da un dispositivo differenziale. L'uso di un dispositivo differenziale riduce notevolmente il rischio di scosse elettriche.

NOTA: Il termine "dispositivo di corrente residua (RCD)" può essere sostituito con il termine "dispersione verso terra del circuito (GFCI)" o "dispersione a terra interruttore (ELCB)".

Sicurezza personale

- Quando si usa un elettroutensile lavorare sempre con la massima attenzione e concentrazione, lasciandosi guidare dal buon senso. Non usare mai un elettroutensile quando si è stanchi o sotto l'effetto di medicinali e/o sostanze alcoliche o stupefacenti. Quando si usa un elettroutensile un attimo di distrazione è sufficiente a causare gravi lesioni alle persone.
- Usare dispositivi per la protezione personale. Indossare sempre protezioni per gli occhi. I dispositivi per la sicurezza personale, come le mascherine antipolvere, le calzature di sicurezza antiscivolo, il casco e la cuffia, se usati in maniera appropriata, riducono i rischi di lesioni alle persone.
- Evitare l'avviamento accidentale. Garantire che l'interruttore è in posizione arresto (OFF) prima di attaccare la presa. Trasportare gli elettroutensili con il dito al di sopra dell'interruttore o attaccando l'elettroutensile con l'interruttore acceso, aumenta il rischio di incidenti.
- Rimuovere tutte le chiavi di regolazione e le chiavi inglesi prima di accendere l'elettroutensile. Una chiave inglese o una chiave di regolazione collegata a una parte in movimento dell'elettroutensile potrebbe causare lesioni alle persone.

- Non andare oltre l'altezza consentita. In qualsiasi momento mantenere i piedi poggiati su superfici solide e un punto di appoggio sicuro. Un buon equilibrio consente di avere il massimo controllo sull'elettroutensile nelle situazioni inaspettate.
- Vestirsi con abbigliamento adeguato. Non indossare abiti larghi o gioielli. Tenere i capelli, vestiti e guanti lontano da parti in movimento.
- Se il dispositivo utilizzato è dotato di bocchetta per l'aspirazione della polvere accertarsi che sia collegato e utilizzato correttamente. L'uso di tali dispositivi riduce i rischi correlati alle polveri.

Maneggio ed impiego accurato di utensili elettrici

- Non forzare l'elettroutensile. Usare sempre l'elettroutensile corretto per il lavoro da eseguire. L'elettroutensile corretto sarà in grado di svolgere il lavoro in modo più efficiente e sicuro nell'ambito della gamma di potenza indicata.
- Non usare l'elettroutensile se l'interruttore di accensione non si accende e si spegne. Gli elettroutensili con un interruttore di accensione difettoso sono pericolosi e devono essere riparati immediatamente.
- Staccare la spina dalla presa di corrente prima di effettuare qualsiasi regolazione, sostituire gli accessori o riporre gli attrezzi a motore. Queste misure di sicurezza preventive riducono il rischio di avvio involontario.
- Conservare l'elettroutensile fuori dalla portata dei bambini e non lasciare che venga utilizzato da persone non adeguatamente addestrate e competenti nell'uso degli elettroutensili o che non abbiano letto questo manuale di istruzioni. Gli elettroutensili diventano estremamente pericolosi nelle mani di persone non addestrate.
- Mantenere gli elettroutensili. Controllare per disallineamento o la legatura delle parti in movimento, la rottura di parti e altre condizioni che possono influire il funzionamento dell'apparecchio. In caso di danneggiamento, fare riparare prima dell'uso. Molti incidenti sono causati da una scarsa manutenzione dell'utensile.
- Mantenere le lame pulite e affilate. Gli utensili da taglio tenuti in buone condizioni operative e con i bordi taglienti affilati sono meno soggetti a bloccarsi e più facili da controllare.
- Utilizzare l'elettroutensile e tutti i componenti e gli accessori in conformità con le istruzioni di questo manuale e nella maniera prevista per ciascun tipo di utensile, tenendo conto delle condizioni lavorative e del compito da eseguire. L'utilizzo degli elettroutensili per fini diversi da quelli previsti rappresenta un rischio per le persone.

Assistenza

- Qualsiasi intervento sull'elettroutensile deve essere eseguito da personale qualificato utilizzando unicamente pezzi di ricambio compatibili e approvati. Ciò garantisce la sicurezza dell'utensile elettrico.

Sicurezza per idropulitrice

- Non utilizzare la macchina sotto la pioggia. Tenere tutti i collegamenti elettrici asciutti. Non permettere che la macchina si bagni. Non permettere all'acqua di entrare nei fori di ventilazione.
- Collegare sempre un disconnettore (chiamata anche valvola di ritenuta reflusso) tra l'idropulitrice a pressione e la rete di acqua potabile per evitare che un reflusso contaminia il vostro approvvigionamento di acqua. In alternativa, collegare l'idropulitrice ad un barile di acqua od altro approvvigionamento di acqua conservata.
- Non tentare di utilizzare la macchina a temperature inferiori a 0°C.
- Collegare sempre un approvvigionamento di acqua potabile con "flusso continuo" all'idropulitrice. Facendo eseguire l'idropulitrice a secco, o con acqua sporca, provoca danni permanenti alla pompa.
- Non collegare mai l'idropulitrice ad una fornitura di acqua calda, questo provocherà il malfunzionamento della pompa e può risultare in un danno permanente.
- Assicurarsi che l'alimentazione dell'acqua all'idropulitrice è ad una pressione costante. Se la temperatura dell'acqua è "condiviso" da un altro dispositivo (ad esempio lavatrice), assicurarsi che l'altro apparecchio è spento.

- L'idropulitrice deve essere sempre utilizzata in una posizione verticale
- Essere consapevoli del fatto che la lancia produrrà una forza di rinculo quando l'idropulitrice è in funzione. Tenere la lancia in modo sicuro
- Non dirigere mai il getto d'acqua verso persone o animali. Il getto d'acqua è estremamente potente, e può causare gravi lesioni. Non dirigere il getto d'acqua verso il corpo della pompa, o verso altre apparecchiature elettriche
- Maneggiare con cura la lancia, non consentire all'ugello di colpire la terra. Non permettere che i tubi subiscano torsioni, schiacciature o che vengano sforzate.
- Non tentare lavare ad alta tensione qualsiasi materiale sospettato di contenere amianto
- Quando si utilizzano detersivi con idropultrici od un olio di pulizia e grasso dalle superfici, assumersi la responsabilità di qualsiasi acque reflue contaminate si possono produrre. Prendere in considerazione sempre l'ambiente e il rischio di inquinamento torrenti e altri corsi d'acqua, in più la possibilità di accumulo di contaminanti nel suolo. Provare ad utilizzare detersivi con parsimonia - non sono sempre necessari. Contattare l'agenzia ambientale locale per come trattare tali acque reflue legalmente e responsabilmente

Familiarizzazione prodotto

1	Avvolgitubo ad alta pressione
2	Staffa della lancia
3	Connettore tubo lancia
4	Tappo del detersivo
5	Selettore ugello & modalità spruzzo
6	Perno di pulizia
7	Presa a baionetta per lancia
8	Connettore rapido
9	Regolatore di pressione
10	Estensione lancia
11	Lancia
12	Connettore a baionetta dell'estensione lancia
13	Connettore del tubo flessibile alla lancia
14	Grilletto
15	Blocco del grilletto
16	Presa del tubo flessibile ad alta pressione
17	Connettore del tubo ad alta pressione
18	Connettore dell'ingresso acqua
19	Interruttore On / Off
20	Raggruppamento del cavo di alimentazione
21	Maniglia dell'avvolgitubo

Disimballaggio

- Togliere con cura l'utensile dallo scatolo. Verificare di averlo disimballato completamente. Acquisire la necessaria familiarità con tutte le parti/ funzionalità dell'utensile.
- In caso di parti mancanti o danneggiate, sarà necessario far riparare o sostituire tali parti prima di utilizzare il prodotto.

Montaggio

- Non collegare l'idropulitrice alla rete idrica o elettrica fino a quando non è completamente assemblata e pronto per l'uso
- Rimuovere tutti i materiali di imballaggio del prodotto

Lancia

- Montare la Lancia (11), collegando l'estensione della lancia (10). Collegare il connettore a baionetta dell'estensione lancia (12) alla presa a baionetta della lancia (7) inserendo, ruotando e poi rilasciando, in modo che l'innesto a baionetta è bloccata nella scanalatura della presa a baionetta

Tubo ad alta pressione

1. Togliere il tappo di plastica dal connettore della lancia al tubo (13) (se presente)
2. Tagliare con cautela e rimuovere la fascetta attorno al tubo ad alta pressione e srotolare, facendo attenzione a non danneggiare la superficie del tubo
3. Fissare il connettore dal tubo a lancia (3) al connettore lancia a tubo (13). Avvitare i raccordi insieme fino stretto
4. Togliere il tappo di plastica dalla presa del tubo ad alta pressione (16)
5. Collegare il connettore del tubo ad alta pressione (17) alla presa del tubo ad alta pressione (16). Avvitare i raccordi insieme fino stretto

Attenzione: Se il tubo flessibile ad alta pressione è danneggiato può scoppiare e causare lesioni. Un tubo danneggiato deve essere sostituito, non riparato. Controllare regolarmente ed evitare che il tubo venga a contatto con oggetti taglienti o superfici ruvide

Dopo l'uso, avvolgere sempre il tubo flessibile utilizzando l'impugnatura dell'avvolgitubo (21), e poi piegare indietro la maniglia nella sua posizione di riposo.

Collegamento all'alimentazione idrica

Attenzione: Quando si collega un idropulitrice ad una alimentazione normale d'acqua per uso domestico, è importante che una valvola anti-reflusso è montato al tubo (chiamata anche valvola di ritenuta reflusso). Ciò garantirà che l'idropulitrice non può contaminare la rete idrica in caso di riflusso.

1. Togliere il tappo di plastica dal raccordo di ingresso dell'acqua (18)
2. Controllare il filtro all'interno del connettore di ingresso dell'acqua sia libero da detriti o qualsiasi altro materiale. Nel corso del tempo detriti possono accumularsi e il filtro deve essere controllato regolarmente e tutti i detriti accumulati devono essere rimossi
3. Inserire il connettore rapido (8) al connettore d'ingresso acqua (18) e serrare solo a mano
4. Collegare un tubo dalla rete idrica al connettore rapido

Note:

La specifica elenca adatti pressioni di ingresso dell'acqua. Una normale tipica alimentazione idrica domestica in Gran Bretagna può variare da 1-8 bar di pressione ma 2-5 bar, è più tipica. Non superare la pressione massima dell'acqua indicata nelle specifiche. Se la pressione dell'acqua di alimentazione locale supera il requisito di questo dispositivo, si consiglia di montare un regolatore di pressione ai valori della rete idrica domestico.

- Non collegare ad una fonte di acqua calda. Questo impedirà alla pompa di raffreddarsi e nel tempo potrebbe danneggiare le guarnizioni
- È importante che una buona connessione di acqua viene mantenuta durante il funzionamento di un idropulitrice, in quanto la pompa si danneggia se eseguita senza acqua. Assicurarsi che i collegamenti siano sicuri prima di accendere l'idropulitrice

Prima dell'uso

- Controllare sempre che tutte le parti e gli allegati sono al sicuro, e che i tubi non siano piegati o ostruiti
- Indossare sempre dispositivi di protezione adeguati. L'uso di questa macchina richiede occhiali di sicurezza e indumenti impermeabili

- Utilizzare sempre un RCD quando si collega un idropulitrice alla rete con una corrente di scatto non superiore a 30 mA e un ritardo nel funzionamento di non più di 30ms
- Assicurarsi che tutti i punti di connessioni di rete sono fuori dalla portata del getto d'acqua dell'idropulitrice, o d'acqua che può formarsi sulla superficie intorno a cui si sta spruzzando
- Utilizzare solo un interno cavo di alimentazione adatto per uso esterno, e in grado di trasportare la corrente richiesta per questo prodotto. Il cavo deve essere protetto contro le infiltrazioni d'acqua e mantenere collegamenti a tenuta d'acqua in cui si collega l'idropulitrice
- Questo prodotto deve essere messo a terra ed eventuali prolunghe utilizzate devono avere un collegamento messo a terra
- Utilizzare sempre l'idropulitrice in posizione verticale e assicurarsi che sia utilizzato su una superficie piana e liscia

Istruzioni per l'uso

Accensione

- Aprire sempre il rubinetto dell'acqua prima di accendere per proteggere la pompa da eventuali danni
- Impostare la leva di sblocco (15) per evitare che il grilletto (14) venga premuto
- Collegare l'idropulitrice alla rete elettrica e accendere l'interruttore On / Off (19). La pompa funziona immediatamente per sviluppare pressione, e ogni volta che si preme il grilletto, per ripristinare la pressione dell'acqua. Alla prima accensione, la pompa può funzionare in continuo fino a che il grilletto è premuto. Non permettere che questo superi 3 minuti. Premere e rilasciare il grilletto per disattivare questa modalità e idealmente iniziare a utilizzare entro 2 minuti di accensione.
- E' importante che tutta l'aria viene rilasciata dai tubi e lancia prima di usare l'idropulitrice. Disattivare la leva di sblocco e premere e tenere premuto il grilletto fino a quando l'acqua viene spruzzata in un flusso costante. Questo può richiedere fino a 2 minuti o forse di più al primo utilizzo

Utilizzando l'idropulitrice

- Per spruzzare acqua, premere il grilletto (14). Assicurarsi che si sta tenendo la lancia in modo sicuro in quanto ci sarà una piccola azione di contraccolpo in fase di start-up
- Per disattivare il grilletto utilizzare il blocco grilletto (15), quando necessario
- Il selettore ugello & modalità spruzzo (5) può essere regolata tra un ventaglio ampio (60 °), e un forte getto stretto (0°) basta ruotare. Si consiglia di iniziare con l'ugello in senso orario (ventaglio), e sperimentare modelli più stretti, e le distanze spruzzo diverse, fino a quando la resistenza corretta è raggiunta. Rilasciare il grilletto quando si cambia l'impostazione
- Utilizzare il regolatore di pressione (9) per regolare la pressione di uscita. Rilasciare il grilletto quando si cambia l'impostazione
- L'idropulitrice protegge il motore dal surriscaldamento, se utilizzato in modo continuativo per troppo tempo, e impedirà il grilletto di operare. Si resetta dopo il raffreddamento di alcuni minuti. Si raccomanda di avere un modello di lavoro che impedisce che si attivi la funzione di protezione surriscaldamento, non tenendo premuto il grilletto continuamente
- Se non si è sicuri della durabilità della superficie che viene pulita, evitare di utilizzare l'impostazione di stretta getto. Ridurre la pressione e iniziare a lavare più lontano dalla superficie
- Si raccomanda che la lancia è tenuta ad un angolo di 45° alla superficie da pulire. Questo darà il massimo controllo, e renderà la pulizia più efficace
- Praticare prima sempre un test di pulizia su un'area non visibile per verificare che il processo di pulizia o detersivi non danneggia la superficie da pulire, in particolare malta tra i mattoni o lastre patio, che possono essere facilmente rimosse con un getto d'acqua se non cauti

Utilizzo di detersivente

1. Togliere il tappo dalla bottiglia di detersivente (4) e riempire con un detersivente di lavaggio a pressione compatibili. Ci sono molti prodotti disponibili che sono adatti per idropultrici tra cui detersivente adatto per il patio, detersivente per vetri, uno shampoo per auto, detersivente multi uso, soluzioni di pulizia per legno e plastica, in più detersivi per lo scopo di pulizia generale dell'idropultrici
2. L'idropulitrice è progettato per erogare detersivo su un'impostazione a bassa pressione ed erogare acqua chiara su un'impostazione della pressione alta. Il regolatore di pressione (9) è contrassegnato con la direzione richiesta per la pressione crescente o decrescente. Regolare il selettore di ugelli & modalità spruzzi (5) per l'impostazione richiesta, se necessario.

NB: Il rapporto di detersivente è variabile a seconda le impostazioni del regolatore di pressione.

Rilasciare il grilletto quando si cambia una di queste impostazioni

3. Una volta che hai finito di usare il detersivo, impostare la lancia con l'impostazione di alta pressione sul regolatore di pressione, e spruzzare fino a quando l'acqua non è chiara.

Note:

- Un modo tipico di impiego per l'utilizzo di detersivente a schiuma sarebbe di pulire prima la superficie con acqua per rimuovere i depositi superficiali poi applicare il detersivente a schiuma e infine, risciacquare con acqua pulita
- Il detersivente a schiuma richiede pochi minuti per lavorare quando applicato. Per la massima pulizia, lasciare 2-5 minuti tra l'applicazione e la rimozione della schiuma con acqua pulita - questa è l'occasione ideale per spazzolare / grattare la superficie dove la maggior parte dello sporco è stato raccolto. Non consentire alla schiuma di asciugarsi sulla superficie, per esempio, in una giornata calda, quando ci può essere tempo limitato tra erogazione della schiuma e risciacquo, a seconda della superficie
- Non utilizzare detersivi che non sono progettati per l'uso con idropultrici. Essi possono contenere sostanze chimiche che potrebbero danneggiare le guarnizioni
- Leggere le istruzioni fornite con il detersivente a fondo - soprattutto se concentrato. Diluizione alle raccomandazioni del produttore del detersivo garantisce un'efficace pulizia senza l'uso eccessivo di detersivo. Siccome questa idropulitrice ha un rapporto variabile di detersivente, impostare su un'impostazione a pressione media e regolare la pressione verso il basso fino a quando non si ottiene una miscela di detersivente soddisfacente.

Spegnimento

Quando avete finito di usare la macchina, sempre eseguire le seguenti operazioni:

1. Spegnerne la macchina e scollegare dalla rete elettrica
2. Chiudere l'alimentazione dell'acqua
3. Premere il grilletto e rilasciare tutta la pressione dell'acqua residua
4. Scollegare l'alimentazione dell'acqua
5. Scaricare tutta l'acqua dalla macchina e tubi, e conservare in un luogo asciutto

Attenzione: Non spegnere l'alimentazione dell'acqua prima di spegnere la pompa siccome la pompa non deve essere eseguita senza acqua.

Attenzione: Non scollegare mai il tubo ad alta pressione ad entrambe le estremità senza aver prima eseguito una depressurizzazione

Accessories

A range of accessories are available from your Silverline stockist to enhance the functionality of your pressure washer including brushes and replacement or higher specification parts.

Manutenzione

Pulizia

- Tenere la macchina pulita in ogni momento.
- Lasciare sempre che tutta l'acqua viene scaricata dalla pompa prima di riparla.
- L'ugello lancia può sporcarsi o bloccarsi nel tempo, che potrebbe influenzare il funzionamento. Pulire l'ugello lancia con il perno di pulizia (6) in dotazione. C'è un alloggiamento per il perno di pulizia sul retro della maniglia superiore dell'idropulitrice. Un tubo da giardino può anche essere usato per pulire l'ugello facendo passare l'acqua attraverso l'ugello. Combinando l'uso del perno e il risciacquo dovrebbe consentire l'ugello di essere pulito. La frequenza di questo compito dipende dalla qualità dell'acqua nella vostra zona. Zone con acqua dura richiedono una pulizia più frequente. Dopo l'uso potete conservare il perno di pulizia sul gancio del perno di pulizia (21).
- Controllare regolarmente il filtro del raccordo di ingresso dell'acqua (18) per assicurarsi che sia libero.

- Se l'idropulitrice è stata conservata a lungo senza l'uso in condizioni fredde o umide è possibile che il motore può essere difficile ad avviarsi. Potrebbe essere necessario ruotare il motore manualmente alcune volte per allentarlo. Questo richiede lo scollegamento dalla rete elettrica e un po' di dis-assemblaggio e va oltre lo scopo di questo manuale e l'utente normale.

Conservazione

- Conservare sempre la macchina in un luogo asciutto, che non scenda al di sotto di 0 ° C.

Smaltimento

Rispettare sempre le normative nazionali per lo smaltimento di elettrodomestici che non sono più funzionali e non sono sostenibili per la riparazione.

- Non gettare le apparecchiature elettriche, o altri rifiuti di apparecchiature elettriche ed elettroniche (RAEE), con i rifiuti domestici.
- Rivolgersi alle autorità locali preposte allo smaltimento dei rifiuti per informazioni sul modo corretto dello smaltimento di utensili elettrici.

Risoluzione dei problemi

Problema	Possibile causa	Soluzione
Nessuna aspirazione detergente	Blocco nel tubo del flacone del detergente	Pulire con acqua calda
Fumo	Sovraccario o danneggiamento del motore	Non utilizzare. Contatta la concessionaria immediatamente
Come sopra	Sotto pressione	Premere il grilletto prima di avviare
	Presenza della rete non è completamente inserita o l'interruttore della presa di corrente è spento	Controllare e correggere il problema
	RCD ha funzionato o non è stato resettato	Reset il RCD
	Fusibile della presa è bruciato	Sostituire il fusibile e contatta subito il vostro rivenditore, se il fusibile salta di nuovo
	Interruttore termico di sicurezza ha funzionato	Spegnere e lasciar che il motore dell'idropulitrice si raffreddi prima di avviare
Scarsi spruzzi d'acqua a pressione	Filtro dell'ingresso d'acqua è ostruito	Pulire il filtro
	Connessione al tubo dell'acqua perde o consente l'ingresso dell'aria	Controllare la connessione del tubo dell'acqua
	Valvole di lavaggio a pressione o le guarnizioni sono danneggiate o usurate	Contattare il vostro rivenditore
Pressione dell'acqua fluttuante	Pompa aspira aria	Controllate le connessioni dei tubi d'acqua
	Ugello intasato	Vedi Manutenzione per la procedura di pulizia
Il motore si ferma improvvisamente	Interruttore di sicurezza termico si è azionato	Spegnere e lasciar raffreddare prima di riavviare
L'acqua che fuoriesce dalla pompa	Guarnizioni consumati	Contattare il distributore

Garanzia Silverline Tools

Questo prodotto Silverline è protetto da una garanzia di 3 anni

Per attivare la garanzia di 3 anni è necessario registrare il prodotto sul sito www.silverlinetools.com entro 30 giorni dalla data d'acquisto. La data d'inizio del periodo di garanzia corrisponde alla data d'acquisto riportata sullo scontrino di vendita.

Registrazione dell'acquisto

Accedere al sito: silverlinetools.com e selezionare il tasto Registrazione per inserire:

- Informazioni personali
- Dettagli del prodotto e informazioni sull'acquisto

Una volta che queste informazioni sono state inserite, il vostro certificato di garanzia sarà inviato per posta elettronica nel formato PDF. Si prega di stampare e conservare il Certificato insieme alla ricevuta d'acquisto.

Termini & condizioni

Il periodo di garanzia decorre dalla data dell'acquisto presso il rivenditore indicata sulla ricevuta d'acquisto.

SI PREGA DI CONSERVARE LA RICEVUTA D'ACQUISTO

Nel caso in cui il prodotto risultasse difettoso entro 30 giorni dalla data d'acquisto, sarà necessario restituirlo al punto vendita presso cui è stato acquistato, presentando la ricevuta e spiegando chiaramente la natura del difetto riscontrato. Il prodotto difettoso sarà sostituito o sarà rimborsato l'importo d'acquisto.

Nel caso in cui il prodotto risultasse difettoso dopo 30 giorni dalla data d'acquisto, sarà necessario inviare una richiesta di indennizzo in garanzia a:

Silverline Tools Service Centre

PO Box 2988

Yeovil

BA21 1WU, GB

Le richieste di indennizzo devono essere presentate durante il periodo della garanzia.

Affinché la richiesta sia approvata, è necessario presentare anche la ricevuta d'acquisto originale, indicando il luogo e la data dell'acquisto del prodotto e il proprio nome e indirizzo.

Sarà necessario inoltre fornire una descrizione dettagliata del guasto riscontrato.

Le richieste effettuate durante il periodo di garanzia saranno verificate da Silverline Tools per stabilire se il difetto del prodotto è dovuto a problemi di materiali o di lavorazione.

Le spese di spedizione non saranno rimborsate. Tutti i prodotti devono essere spediti puliti e in condizioni tali da garantire l'esecuzione della riparazione in modo sicuro. I prodotti devono essere imballati con cura per evitare danni o lesioni durante il trasporto. Silverline Tools si riserva il diritto di non accettare prodotti spediti in condizioni non idonee o non sicure.

Le riparazioni saranno eseguite da Silverline Tools o da un centro di riparazione autorizzato.

La riparazione o la sostituzione del prodotto non estende o rinnova il periodo di garanzia.

Nel caso in cui determini che il prodotto e il difetto riscontrato sono coperti dalla garanzia, Silverline Tools provvederà a riparare l'utensile gratuitamente (esclusi i costi di spedizione) o, a propria discrezione, a sostituirlo con un nuovo utensile.

Gli utensili o le parti trattenuti da Silverline Tools in cambio di un prodotto o componente sostituito diventano proprietà di Silverline Tools.

La riparazione o la sostituzione di un prodotto in garanzia estende i diritti del consumatore previsti per legge, senza modificarli.

Cosa copre la garanzia:

La riparazione del prodotto, nel caso in cui Silverline Tools determini che il problema sia dovuto a difetti dei materiali o difetti di lavorazione riscontrati durante il periodo della garanzia.

Nel caso in cui un componente non sia più disponibile o fuori produzione, Silverline Tools si riserva il diritto di sostituirlo con un componente adeguato.

Prodotti acquistati e utilizzati all'interno dell'Unione Europea.

Cosa non copre la garanzia:

La Garanzia Silverline Tools non copre le riparazioni se il difetto è stato causato da:

La normale usura dei componenti per via dell'utilizzo del prodotto come indicato nelle istruzioni d'uso (ad esempio, lame, spazzole, cinghie, lampadine, batterie, ecc.).

La sostituzione di accessori forniti a corredo, come ad esempio punte, lame, fogli abrasivi, dischi di taglio e altri componenti correlati.

I danni accidentali, causati dall'uso improprio, dall'abuso e dalla manipolazione, conservazione e cura inadeguata dell'utensile da parte del proprietario.

L'uso del prodotto per fini non domestiche.

La modifica o alterazione del prodotto.

Difetti causati dall'uso di parti e accessori che non siano componenti originali Silverline Tools.

Installazione difettosa (fatto salvo quando l'installazione viene eseguita da Silverline Tools).

Riparazioni o alterazioni eseguite da terze parti che non siano la Silverline Tools o i centri di riparazione autorizzati da quest'ultima.

Richieste diversi dal diritto alla correzione degli errori con lo strumento denominato in queste condizioni di garanzia non sono coperti dalla garanzia.

Garanzia della batteria

Le batterie Silverline sono garantite per 6 giorni. Se un difetto si verifica su una batteria registrata durante il periodo di garanzia della batteria, a causa di materiale o di difetto di fabbricazione, Silverline sostituirà gratuitamente. Questa garanzia non si applica ad uso commerciale né si estende alla normale usura o danni a seguito di incidenti, abuso o uso improprio.

Dichiarazione di conformità CE

Il sottoscritto: Sig. Darrell Morris

come autorizzato di: Silverline Tools

Dichiara che il prodotto:

Codice di identificazione: 102377

Descrizione: Idropulitrice 1800 W

Si conforma alle seguenti direttive

- Direttiva macchina 2006/42/CE
- Direttiva sulla compatibilità elettromagnetica 2004/108/CE
- Direttiva ROHS 2011/65/EU
- Direttiva sulle emissioni acustica ambientale delle macchine ed attrezzature destinate a funzionare all'aperto 2000/14/EC
- EN60335-1:2002+A1:2004+A11:2004+A12:2006+A2:2006+A13:2008+A14:2010
- EN60335-2-79:2009, EN62233:2008
- EN55014-1:2006+A1:2009, EN55014-2:1997+A1:2001+A2:2008
- EN61000-3-2:2006+A1:2009+A2:2009, EN61000-3-3:2008, EN60704-1:2010

Procedure di valutazione di conformità

- 2000/14/CE : Allegato V
- Livello della potenza sonora dB (A)**
- Misurato : 84
- Garantisce : 87

Organismo informato: Dekra Testing and Certification, Shanghai, Cina

La documentazione tecnica è mantenuta da: Silverline Tools

Data: 01/08/2013

Firma:

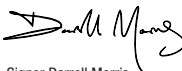

Signor Darrell Morris

Amministratore Delegato

Nome e indirizzo del fabbricante:

Powerbox International Limited, N°. Società 06897059. Indirizzo registrato:

Central House, Church Street, Yeovil, Somerset BA20 1HH, Regno Unito.

Beschrijving symbolen

Op het gegevensplaatje van uw gereedschap kunnen zich symbolen bevinden. Deze symbolen belangrijke informatie over het product of instructies voor het gebruik.



Draag gehoorbescherming
Draag een veiligheidsbril
Draag een stofmasker
Draag een veiligheidshelm



Draag handschoenen



Lees de handleiding



Klasse I constructie (aardgeleiding)



Risico op elektrocutie



Volgens de geldende richtlijnen mag dit apparaat nooit aangesloten worden op het drinkwaternet zonder een terugstroombeveiliging



Voldoet aan de relevante wetgeving en veiligheidsnormen



Milieubescherming

Elektrische producten mogen niet worden afgevoerd met het normale huisvuil. Indien de mogelijkheid bestaat, dient u het product te recyclen. Vraag uw gemeente of winkelier om advies betreffende recyclen

Specificaties

Spanning:.....	230 V~ 50 Hz
Vermogen:	1800 W
Werkdruk (bar):.....	110
Max druk (bar):.....	165
Werkende waterstroming:.....	5,8 l/min
Max waterstroming:.....	7,2 l/min
Hogedrukslang lengte:	6 m
Reinigingsmiddeltank capaciteit:	0,9 l
Reinigingsmiddel verhouding:.....	Variabel
Ingang watertemperatuur:	5-50°C
Ingang waterdruk:.....	0,1-4 bar
Bescheemingsklasse:	⊕
IP-code:	IPX5
Stroomkabel lengte:.....	5 m
Afmetingen:	885 x 385 x 325 mm
Gewicht:	16,9 kg

Met het oog op onze aanhoudende productontwikkeling kunnen de specificaties van Silverline producten zonder voorafgaande kennisgeving worden gewijzigd.

Geluid en trilling

Volgens de machine richtlijn 2006/42/EG:

Geluidsdruk (L_{pA}):	71,8 dB(A)
Geluidsvermogen (L_{wA}):	84,3 dB(A)
Onzekerheid K:.....	2,4 dB
Trilling (a_{hV}):.....	< 2,5 m/s ²
Volgens de geluidsemisatie richtlijn 2000/14/EG:	
Gegarandeerd geluidsvermogen (L_{wA}):	87 dB(A)

De geluidsintensiteit voor de bediener kan 85 dB(A) overschrijden en de gehoorbescherming is noodzakelijk.

Lees deze handleiding en alle etiketten op het gereedschap voor gebruik zorgvuldig na. Bewaar deze handleiding bij het product voor toekomstig gebruik. Zorg ervoor dat alle gebruikers de handleiding volledig hebben doorgenomen en begrepen.

Zelfs indien het gereedschap volgens de aanwijzingen wordt gebruikt, is het onmogelijk om alle risicofactoren te elimineren. Wees dus voorzichtig. Gebruik dit gereedschap niet als u twijfelt aan de juiste en veilige gebruikswijze.

Algemene veiligheid voor elektrisch gereedschap

WAARSCHUWING Lees alle bediening- en veiligheidsvoorschriften.

Het niet opvolgen van alle voorschriften die hieronder vermeld staan, kan resulteren in een elektrische schok, brand en/of ernstig letsel.

Bewaar deze voorschriften voor toekomstig gebruik.

De term "elektrisch gereedschap" in alle hieronder vermelde waarschuwingen heeft betrekking op uw elektrische gereedschap dat op de stroom is aangesloten (met een snoer) of met een accu wordt gevoed (snoerloos).

Veiligheid in de werkruimte

- Houd de werkruimte schoon en zorg voor een goede verlichting. Rommelige en donkere ruimtes leiden vaak tot ongelukken.
- Werk niet met elektrisch gereedschap in explosieve omgevingen, bijvoorbeeld in de aanwezigheid van ontvlambare vloeistoffen, gassen of stof. Elektrisch gereedschap brengt vonken teweeg die stof of dampen kunnen doen ontbranden.
- Houd kinderen en omstanders uit de buurt wanneer u elektrisch gereedschap bedient. Door afleiding kunt u de controle over het gereedschap verliezen.

Elektrische veiligheid

- De stekkers van het elektrische gereedschap moeten passen bij het stopcontact. Pas de stekker niet aan. Gebruik geen adapterstekkers bij geaard elektrisch gereedschap. Het gebruik van ongewijzigde stekkers en passende stopcontacten vermindert het risico op een elektrische schok.
- Vermijd lichamelijke contact met geaarde oppervlakken zoals pijpen, radiatoren, fornuizen en koelkasten. Het risico op een elektrische schok neemt toe als uw lichaam geaard wordt.
- Laat elektrisch gereedschap niet nat worden. Wanneer elektrisch gereedschap nat wordt, neemt het risico op een elektrische schok toe.
- Beschadig het snoer niet. Gebruik het snoer nooit om het elektrisch gereedschap te dragen, te trekken of om de stekker uit het stopcontact te trekken. Houd het snoer uit de buurt van hitte, olie, scherpe randen of bewegende delen. Een beschadigde of in de knoop geraakte snoer verhoogt het risico op een elektrische schok toe.
- Wanneer u elektrisch gereedschap buiten gebruikt, maak dan gebruik van een verlengsnoer dat geschikt is voor gebruik buitenshuis. Gebruik een verlengsnoer dat geschikt is voor gebruik buitenshuis om het risico op een elektrische schok te verminderen.
- Indien het onvermijdelijk is elektrisch gereedschap te gebruiken in een vochtige omgeving, gebruik dan een energiebron met een aardlek beveiliging (Residual Current Device). Het gebruik van een RCD vermindert het risico op een elektrische schok.

Persoonlijke veiligheid

- Blijf alert en gebruik uw gezonde verstand wanneer u elektrisch gereedschap bedient. Gebruik het elektrisch gereedschap niet wanneer u vermoeid bent of onder invloed bent van drugs, alcohol of medicijnen. Onoplettendheid tijdens het bedienen van elektrisch gereedschap kan leiden tot ernstig letsel.
- Maak gebruik van persoonlijke bescherming. Draag altijd een veiligheidsbril. Passende bescherming voor de omstandigheden, zoals een stofmasker, niet-slippende veiligheidsschoenen en helm of gehoorbescherming, vermindert het risico op persoonlijk letsel.
- Zorg ervoor dat het apparaat niet per ongeluk wordt gestart. Controleer of de schakelaar in de 'uit' stand staat voordat u de stekker in het stopcontact steekt. Het dragen van elektrisch gereedschap met uw vinger op de schakelaar of het aansluiten op de stroom van elektrisch gereedschap met de schakelaar ingeschakeld kan tot ongelukken leiden.
- Verwijder alle stel- of moersleutels voordat u het elektrische gereedschap inschakelt. Een moer- of stelsleutel die zich op een draaiend onderdeel van het elektrische gereedschap bevindt, kan leiden tot letsel.

- Reik niet te ver. Blijf altijd stevig en in balans staan. *Zo houdt u meer controle over het elektrische gereedschap in onverwachte situaties.*
- Draag geschikte kleding. Draag geen loshangende kleding of sieraden. Houd haren, kleding en handschoenen uit de buurt van bewegende delen. *Loshangende kleding, sieraden en los hangende haren kunnen vast komen te zitten in bewegende delen.*
- Als er onderdelen voor stofafvoer- en stofverzameling worden meegeleverd, sluit deze dan aan en gebruik deze op de juiste wijze. Het gebruik van deze onderdelen kan het risico op stofgerelateerde ongelukken verminderen.

Gebruik en verzorging van elektrisch gereedschap

- Forceer elektrisch gereedschap niet. Gebruik elektrisch gereedschap dat geschikt is voor het werk dat u wilt uitvoeren. *Geschikt elektrisch gereedschap werkt beter en veiliger op een passende snelheid.*
- Gebruik het elektrische gereedschap niet als de schakelaar van het apparaat niet in- en uitschakelt. *Elektrisch gereedschap dat niet bedient kan worden met de schakelaar is gevaarlijk en moet gerepareerd worden.*
- Haal de stekker uit het stopcontact voordat u instellingen aanpast, toebehoren verwisselt of het elektrische gereedschap opbergt. *Dergelijke voorzorgsmaatregelen verminderen het risico op het per ongeluk starten van het elektrische gereedschap.*
- Berg elektrisch gereedschap dat niet in gebruik is op buiten bereik van kinderen en laat mensen die niet bekend zijn met het elektrische gereedschap of met deze instructies het elektrische gereedschap niet bedienen. *Elektrisch gereedschap is gevaarlijk in de handen van onervaren gebruikers.*
- Onderhoud uw elektrisch gereedschap. Controleer op foutieve uitlijning of het vastslaan van bewegende delen, gebroken onderdelen en elke andere afwijking die de werking van het elektrische gereedschap zou kunnen beïnvloeden. Indien het elektrische gereedschap beschadigd is, moet u het laten repareren voordat u het weer gebruikt. *Veel ongelukken worden veroorzaakt door slecht onderhouden elektrische gereedschap.*
- Houd snijwerktuigen scherp en schoon. *Goed onderhouden snijwerktuigen met scherpe messen slaan minder snel vast en zijn gemakkelijker te bedienen.*
- Gebruik het elektrische gereedschap, de accessoires en onderdelen, etc. volgens deze instructies en volgens bestemming voor het specifieke type elektrisch gereedschap, en houd daarbij rekening met de werkomstandigheden en het uit te voeren werk. Gebruik van elektrisch gereedschap voor werkzaamheden die verschillen van die waarvoor het apparaat bestemd is, kan leiden tot gevaarlijke situaties.

Onderhoud

- Laat uw elektrische gereedschap onderhouden door een gekwalificeerde vakman en gebruik alleen identieke vervangstukken. *Zo bent u er zeker van dat de veiligheid van het elektrische gereedschap gewaarborgd blijft.*

Veiligheid hogedrukspuit

- Gebruik deze machine niet in de regen. Houdt alle elektrische aansluitingen droog. Zorg ervoor dat de machine niet nat wordt en dat water de ventilatiegaten niet binnendringt.
- Sluit te allen tijde een terugstroombeveiliging aan tussen de hogedrukreiniger en de kraan om de verontreiniging van uw watertoevoer te voorkomen
- Gebruik deze machine niet bij temperaturen onder 0°C
- De hogedrukreiniger hoort te allen tijde op een constante toevoer van schoon water aangesloten te zijn. Het drooglopen van de hogedrukreiniger, of het gebruik van verontreinigt water, kan permanente schade aan de pomp veroorzaken
- Sluit de hogedrukspuit NOOIT op een heet watertoevoer aan, dit veroorzaakt storing in de pomp en zou permanente schade tot gevolg kunnen hebben

- Zorg ervoor dat de druk van de watertoevoer naar de hogedrukspuit constant is. Wanneer de watertoevoer "gedeeld" wordt met een ander apparaat (bijv. een wasmachine), moet u ervoor zorgen dat het andere apparaat uitgeschakeld is
- De hogedrukspuit moet altijd in een rechtopstaande positie worden gebruikt
- Houd er bij de bediening van de hogedrukreiniger rekening mee dat de lans een terugslag heeft. Houd de lans stevig vast
- Richt de waterstraal nooit rechtstreeks op mensen of dieren. De waterstraal is extreem krachtig en kan ernstig letsel veroorzaken. Richt de waterstraal niet op de behuizing van de pomp of op andere elektrische apparaten
- Hanteer de lans voorzichtig en vermijd contact tussen de spuitmond en de grond. Zorg ervoor dat de slangen niet verdraaid, verkrukkeld of verwrongen raken
- Zorg er bij het reinigingsproces voor dat geen gevaarlijke materialen in de grond terecht komen. Ga verantwoordelijk om met de afvalverwijdering. Reinig geen materialen onder hoge druk die mogelijk asbest bevatten

Productbeschrijving

1	Hogedrukslang haspel
2	Lanshouder
3	Slang lansaansluitpunt
4	Reinigingsmiddel tankdop
5	Mondstuk en patroonversteller
6	Schoonmaakpin
7	Lans bajonetcontact
8	Snelkoppeling
9	Drukversteller
10	Lans verlengstuk
11	Lans
12	Lans verlengstuk bajonetting
13	Lans slangaansluitpunt
14	Trekker hendel
15	Trekker hendel vergrendeling
16	Hogedrukslangcontact
17	Hogedrukslangaansluitpunt
18	Waterinlaataansluitpunt
19	Aan-/uitschakelaar
20	Stroomsnoerhouder
21	Slanghaspelhandvat

Het uitpakken van uw gereedschap

- Pak uw toestel / gereedschap uit. Inspecteer het en zorg dat u met alle kenmerken en functies vertrouwd raakt.
- Controleer of alle onderdelen aanwezig zijn en in goede staat verkeren. Als er onderdelen ontbreken of beschadigd zijn, zorg dan dat deze vervangen worden voor u dit toestel / gereedschap gebruikt

Montage

- Sluit de hogedrukreiniger niet op de water- en stroomtoevoer aan voordat deze volledig gemonteerd is en klaar is voor gebruik
- Verwijder al het verpakkingsmateriaal van de machine

Lans

- Assembleer de lans (11) door het verlengstuk (10) te bevestigen. Plaats de bajonetting (12) in het contact (7) en draai het verlengstuk zodat de fitting in de groef van het contact is vergrendeld

Hogedrukslang

1. Verwijder de plastic dop van het lans slangaansluitpunt (13)
2. Knip en verwijder de tie-rips voorzichtig (let op dat u het slangoppervlak niet beschadigt) en ontdoet de slang
3. Verbind het slang lansaansluitpunt (3) met het lans slangaansluitpunt (13). Schroef de fittings strak samen
4. Verwijder de plastic dop van het hogedrukslangcontact (16)
5. Verbind het hogedrukslangaansluitpunt (17) met het hogedrukslangcontact (16). Schroef de fittings strak samen

Waarschuwing: Wanneer de hogedrukslang beschadigd is kan deze barsten wat kan leiden tot serieus letsel. Een beschadigde slang hoort vervangen, en niet gerepareerd te worden. Inspecteer de slang regelmatig en voorkom het contact met scherpe voorwerpen en ruwe oppervlakken. Draai de slang na gebruik terug op de haspel met behulp van het haspelhandvat (21) en vouw de hendel terug in de opbergpositie

Het aansluiten op de watertoevoer

Waarschuwing: Wanneer de machine op een huishoudelijke kraan wordt aangesloten is het belangrijk een terugstroombeveiliging op de slang aan te sluiten. De watertoevoer kan zo niet verontreinigd worden door de hogedrukreiniger.

1. Verwijder de dop van het waterinlaataansluitpunt (18)
2. Controleer of de filter in de inlaat vrij is van vuil en andere materialen. Na verloop van tijd hoort het vuil in de filter mogelijk op. Controleer de filter regelmatig en maak wanneer nodig schoon
3. Draai de snelkoppeling (8) met de hand in het waterinlaataansluitpunt (18) vast
4. Sluit een slang van de watertoevoer op de snelkoppeling aan

Opmerkingen:

In de specificaties vindt u de juiste ingang waterdruk, de maximale waterdruk mag niet overschreden worden. Is uw waterdruk te hoog, maak dan gebruik van een drukregelaar

LET OP: Wanneer de waterdruk niet gemeten kan worden, houdt u deze op een laag niveau om schade aan de machine te voorkomen. Waterdrukmeter zijn verkrijgbaar en op de kraan aan te sluiten voor het nauwkeurig stellen van de waterdruk.

- Sluit de hogedrukreiniger niet op een hete watertoevoer aan. De pomp koelt zo niet af wat de afsluiting/zeel kan beschadigen
- Bij het gebruik van de hogedrukreiniger is het behouden van een juiste wateraansluiting erg belangrijk, waar de pomp stuk gaat wanneer de motor zonder watertoevoer draait. Controleer de aansluitingen voordat u de machine aanzet.

Voor gebruik

- Check of alle onderdelen juist gemonteerd zijn en dat slangen vrij zijn van kinken en obstructie
- Draag te allen tijde de juiste veiligheidsuitrusting. Bij het gebruik van de hogedrukreiniger is het dragen van een veiligheidsbril en waterdichte kleding aangeraden
- Bij de aansluiting op een stroombron met een minimale uitschakelstroom van 30 mA en een vertraging van 30 ms, gebruikt u een aardlekschakelaar

- Zorg ervoor dat stroomaansluitpunten uit de buurt van het spraybereik van de hogedrukreiniger en oppervlaktewater gehouden worden
- Gebruik alleen verleng snoeren, geschikt voor buiten gebruik en in staat de stroomsterkte van de machine te dragen. Het snoer hoort waterbestendig te zijn en waterdichte aansluitingen te behouden bij de aansluiting op de machine
- De machine hoort geaard te zijn en verleng snoeren horen voorzien te zijn van een aardeaansluiting
- Gebruik de machine te allen tijde rechtopstaand en op een vlakke ondergrond gebruikt te worden

Gebruiksaanwijzing

Inschakelen

- Draai de kraan van de watertoevoer open voordat u de machine inschakelt, om de pomp tegen beschadiging te beschermen
- Klik de trekker hendel vergrendeling (15) omhoog zodat de trekker hendel (14) niet ingeknepen kan worden
- Sluit de machine op de stroombron aan en zet de aan-/uitschakelaar (19) in de aan-stand. De pomp start onmiddellijk met het opbouwen van de druk. Bij de eerste inschakeling blijft de pomp mogelijk werken tot de hendel wordt ingeknepen. Laat de pomp niet langer dan 3 minuten werken. Knijp de trekker hendel in om het werken van de pomp te stoppen. Ideaal voor de motor en pomp is het starten met de machine na 2 minuten na de inschakeling van de machine
- Het is belangrijk dat alle lucht uit de slangen en lans ontvlucht is voordat de machine gebruikt wordt. Klik de hendel vergrendeling omlaag en houdt de hendel ingeknepen tot water in een regelmatige stroom uit het mondstuk vloeit. Bij het eerste gebruik van de machine kan dit mogelijk een aantal minuten duren

Het gebruik van de hogedrukreiniger

- Om water te sproeien knijpt u de hendel (14) in. Houdt de lans stevig vast, de lans heeft een kleine terugslag wanneer de hendel ingeknepen wordt. Voor een krachtigere straal knijpt u de hendel verder in.
- Om de hendel te blokkeren gebruikt u de hendel vergrendeling (15)
- De mondstuk en patroonversteller (5) kan versteld worden tussen een breed spraypatroon (60° spray hoek) en een sterke smalle straal (0°). Het is aangeraden te starten met het mondstuk naar rechts gedraaid (breed patroon) en het mondstuk te draaien tot het gewenste patroon is bereikt. Bij het verstellen van de instellingen laat u de hendel los
- Gebruik de drukversteller (9) om de uitgaande druk aan te passen. Laat ook hierbij de trekker hendel los
- De machine is voorzien van een automatische thermische uitschakeling. Wanneer de pomp oververhit raakt stopt deze automatisch. Na een aantal afkoelminuten wordt het systeem automatisch gereset. Probeer thermische uitschakeling te vermijden
- Bent u onzeker over de stevigheid van het oppervlak, vermijdt dan het gebruik van de sterke straal en begin op een grote afstand van het oppervlak
- Het is aanbevelen de lans op een 45° hoek van het oppervlak te houden. Dit geeft een optimale controle en zorgt voor de meest effectieve schoonmaak
- Begin op een onopvallend gedeelte om te zien of de machine het oppervlak beschadigt. Ben vooral voorzichtig bij het schoonmaken van stenen muren. De cement laag tussen stenen kan gemakkelijk door de straal beschadigt worden

Het gebruik van een reinigingsmiddel

1. Verwijder de tankdop (4) en vul de tank met een reinigingsmiddel. Er zijn verschillende verkrijgbare middelen geschikt voor de hogedrukreiniger waaronder terras-, glas-, -auto-, hout-, plastic en algemene hogedrukreinigingsmiddelen
2. De machine is ontworpen voor het verdelen van het reinigingsmiddel bij een lage drukinstelling en het verdelen van een heldere/schone vloeistof bij een hoge drukinstelling. De drukversteller (9) is gemarkeerd voor het verhogen of verlagen van de druk. Verstel de mondstuk- en patroonversteller (5) wanneer nodig

LET OP: De reinigingsmiddelverhouding is variabel, afhankelijk van de drukversteller instelling. Laat de trekker hendel tijdens het verstellen van de instellingen los

3. Wanneer u klaar bent met het gebruik van het reinigingsmiddel, stelt u de lans op een hoge drukinstelling. Spray tot het water helder is

Opmerkingen:

- Gebruikspatroon met reinigingsmiddel: verwijder licht vuil met alleen water, breng het schoonmaakmiddel aan en spoel met schoon water
- Voor een optimale schoonmaak laat u het schoonmaakmiddel een aantal minuten inwerken voordat u het oppervlak afspoelt – zo is het oppervlak tevens schoon te schrobben. Laat het schoonmaakmiddel niet op het oppervlak opdrogen
- Gebruik geen reinigingsmiddelen, ongeschikt voor die met hogedrukreinigers. Deze bevatten chemicaliën die de dichtingen mogelijk beschadigen
- Lees de instructies verschaf bij het reinigingsmiddel aandachtig door. Het opvolgen van de fabrikant's aanbevelingen resulteert in een effectieve schoonmaak zonder het gebruik van overmatig reinigingsmiddel. De hogedrukreiniger heeft een variabele reinigingsmiddelverhouding. Stel de machine op een middelmatige druk en verstel deze neerwaarts tot u tevreden bent met de verhouding

Uitschakelen

Wanneer het werk voltooid is volgt u de volgende stappen op:

1. Schakel de machine uit en haal de stekker uit het stopcontact
2. Sluit de watertoevoer af
3. Knijp de hendel in om de resterende druk uit de machine te laten lopen
4. Haal de machine van de watertoevoer
5. Laat het resterende water uit de machine en de slangen lopen en berg de machine op een droge plek op

Waarschuwing: De watertoevoer mag niet afgesloten worden voordat de pomp uitgeschakeld wordt.

Waarschuwing: De machine mag niet ontkoppeld worden voordat de druk afgevoerd wordt

Accessoires

Versillende accessoires, waaronder borstels, reserveonderdelen en onderdelen met hogere specificaties, zijn verkrijgbaar via uw Silverline verkoper.

Onderhoud

Schoonmaak

- Houd uw machine te allen tijde schoon
- Laat al het water uit de machine lopen voor dat deze wordt opgeborgen
- Het mondstuk kan na verloop van tijd verstopt raken wat de werking beïnvloedt. Maak het mondstuk met behulp van de schoonmaakpin (6) schoon. Ook kan het mondstuk met een tuinslang schoongemaakt worden. Een combinatie van de 2 schoonmaakmogelijkheden resulteert in een grondig schoon mondstuk. De schoonmaakfrequentie hangt af van de waterkwaliteit.
- Controleer regelmatig of het waterinlaataansluitpunt (18) schoon is

Opberging

- Berg de machine op een droge plek met een temperatuur boven het vriespunt op

Verwijdering

Bij de verwijdering van elektrische machines neemt u de nationale voorschriften in acht.

- Elektrische en elektronische apparaten mogen niet met uw huishoudelijk afval worden weggegooid
- Neem contact op met uw gemeente voor informatie betreffende de verwijdering van elektrisch gereedschap

Probleemopsporing

Probleem	Mogelijke oorzaak	Oplossing
Geen reinigingsmiddel opname	Lans niet in lage drukstand	Pas de instelling aan
Rook	Overbelaste of beschadigde motor	Gebruik niet. Neem onmiddellijk contact op met uw verkoper
De machine start niet	Overmatige druk in de machine	Knijp de hendel in
	Stekker is niet juist verbonden met het stopcontact	Controleer en corrigeer
	Aardlekschakelaar is gesprongen en niet gereset	Reset de aardlekschakelaar
	Plugzekering is gesprongen	Vervang de zekering en neem contact op met de verkoper wanneer de zekering gelijk weer springt
	Ingesprongen thermische uitschakelschakelaar	Schakel uit en laat de motor afkoelen
Matige waterspraydruk	Inlaatfilter is verstopt	Maak de filter schoon
	Slangaansluiting lekt	Controleer de aansluiting
	Ventielen en dichtingen zijn versleten of beschadigt	Neem contact op met de verkoper
Wisselende waterdruk	Pomp zuigt lucht in	Controleer de waterslangaansluitingen
	Verstopt mondstuk	Zie 'Onderhoud' voor schoonmaakprocedure
De motor stopt plotseling	Thermische uitschakelschakelaar springt in	Schakel de machine uit en laat de motor afkoelen
Water lekt uit de pomp	Dichtingen zijn versleten	Neem contact op met uw verkoper

Silverline Tools Garantie

Dit Silverline product komt met 3 jaar garantie.

Registreer dit product binnen 30 dagen van aankoop op www.silverlinetools.com om in aanmerking te komen voor 3 jaar garantie. De garantieperiode begint op de datum van aankoop op het ontvangstbewijs.

Het gekochte product registreren

Ga naar: silverlinetools.com, kies Registration (registratie) en voer het volgende in:

- Uw persoonlijke gegevens
- De gegevens van het product en de aankoop

U ontvangt het garantiebewijs in PDF-vorm. Druk het af en bewaar het bij het product.

Voorwaarden

De garantieperiode gaat in vanaf de datum van aankoop op het ontvangstbewijs.

BEWAAR HET ONTVANGSTBEWIJS OP EEN VEILIGE PLAATS

Als dit product binnen 30 dagen van de aankoopdatum een fout heeft, breng het dan naar de winkelier waar u het heeft gekocht, met uw ontvangstbewijs, en met vermelding van de details van de storing. U kunt om een nieuwe vragen of om uw geld terug.

Als dit product na de periode van 30 dagen een fout heeft, stuur het dan naar:

Silverline Tools Service Centre
PO Box 2988

Yeovil

BA21 1WU, GB

Alle claims moeten binnen de garantieperiode worden ingediend.

U moet het originele ontvangstbewijs geven met de datum van aankoop, uw naam, adres en plaats van aankoop voordat er aan kan worden gewerkt.

U moet nauwkeurige gegevens verschaffen van de fout die verholpen moet worden.

Claims die binnen de garantieperiode worden ingediend, worden door Silverline Tools nagelopen om te kijken of het probleem een kwestie is van de materialen of de fabricage van het product.

De verzendkosten worden niet vergoed. De geretoureerde items moeten voor de reparatie in een redelijk schone en veilige staat verkeren en moeten zorgvuldig worden verpakt om schade en letsel tijdens het vervoer te voorkomen. Ongeschikte en onveilige leveringen kunnen worden afgewezen.

Al het werk wordt uitgevoerd door Silverline Tools of een officiële reparatiedienst.

De garantieperiode wordt niet door de reparatie of vervanging van het product verlengd.

Defecten waarvan wij beschouwen dat ze onder de garantie vallen, worden verholpen door middel van gratis reparatie van het gereedschap (exclusief verzendingskosten) of door vervanging door een gereedschap in perfecte staat van werking.

De ingehouden gereedschappen of onderdelen die zijn vervangen, worden het eigendom van Silverline Tools.

De reparatie of vervanging van het product onder garantie zijn voordelen die bijkomstig zijn aan uw wettelijke rechten als consument, en hebben daar geen invloed op.

Wat is gedekt:

De reparatie van het product, mits naar tevredenheid van Silverline Tools kan worden vastgesteld dat de gebreken het gevolg zijn van defecte materialen of fabrieksfouten binnen de garantieperiode.

Onderdelen die niet meer verkrijgbaar zijn en die niet meer worden vervaardigd worden door Silverline Tools vervangen door een functionele vervanging.

Gebruik van dit product in de EU.

Wat niet is gedekt:

Silverline Tools geeft geen garantie op reparaties als gevolg van:

Normale slijtage veroorzaakt door gebruik in overeenstemming met de bedieningsinstructies zoals zaagbladen, borstels, riemen, gloeilampen, batterijen enz.

De vervanging van geleverde accessoires zoals boortjes, zaagbladen, schuurvellen, snijschrijven en aanverwante producten.

Accidentele schade, storingen veroorzaakt door nalatigheid in gebruik of verzorging, misbruik, verwaarlozing, onvoorzichtige bediening en hantering van het product.

Gebruik van het product voor andere doeleinden dan normaal huishoudelijk gebruik.

Alle soorten wijzigingen en modificaties van het product.

Gebruik van andere onderdelen en accessoires dan de originele onderdelen van Silverline Tools.

Defecte installatie (behalve wanneer geïnstalleerd door Silverline Tools).

Reparaties of wijzigingen die zijn uitgevoerd door anderen dan Silverline Tools of diens officiële reparatiediensten.

Behalve claims voor het recht op correctie van fouten van het gereedschap volgens de bepalingen van deze garantie zijn geen andere claims gedekt.

Accu garantie

Silverlineaccu's zijn voorzien van 30 dagen garantie. Wanneer er binnen de garantieperiode een fout optreedt dankzij een materiaal- of fabrieksfout, vervangt Silverline de accu gratis. Deze garantie heeft geen betrekking op commercieel gebruik en strekt zich niet uit tot normale slijtage of schade ten gevolge van een ongeluk, verkeerd gebruik of misbruik.

EG-verklaring van overeenstemming

De ondergetekende: Mr. Darrell Morris

Gemachtigd door: Silverline Tools

Verklaart dat

Identificatienummer: 102377

Beschrijving: Hogedrukreiniger, 1800 W

Voldoet aan de volgende richtlijnen:

- Machinerichtlijn 2006/42/EG
- Richtlijn EMC 2004/108/EG
- Richtlijn ROHS 2011/65/EG
- Richtlijn geluidsemissie buitenmaterieel 2000/14/EC
- EN60335-1:2002+A1:2004+A11:2004+A12:2006+A2:2006+A13:2008+A14:2010
- EN60335-2-79:2009, EN62233:2008
- EN55014-1:2006+A1:2009, EN55014-2:1997+A1:2001+A2:2008
- EN61000-3-2:2006+A1:2009+A2:2009
- EN61000-3-3:2008, EN60704-1:2010

Toegepaste beoordelingsprocedure

- 2000/14/EG: Bijlage V

Geluidsvermogensniveau dB(A)

- Gemeten: 84
- Gearandeerd: 87

Keuringsinstantie: Dekra Testing and Certification, Shanghai, China

De technische documentatie wordt bijgehouden door: Silverline Tools

Datum: 01-08-2013

Handtekening:

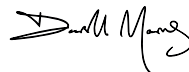

Darrell Morris

Algemeen directeur

Naam en adres van fabrikant:

Powerbox International Limited, handelsregister nummer 06897059.

Geregistreerd adres: Central House, Church Street, Yeovil, Somerset BA20 1HH, Verenigd Koninkrijk



- GB 3 Year Guarantee**
*Register online within 30 days. Terms & Conditions apply
- FR Garantie de 3 ans**
*Enregistrez votre produit en ligne dans les 30 jours. Sous réserve des termes et conditions appliqués
- DE 3 Jahre Garantie**
*Innerhalb von 30 Tagen online registrieren. Es gelten die Allgemeinen Geschäftsbedingungen
- ES 3 años de garantía**
*Registre su producto online durante los primeros 30 días. Se aplican términos y condiciones
- IT 3 anni di garanzia**
*Registrare il vostro prodotto on-line entro 30 giorni. Termini e condizioni si applicano
- NL 3 jaar garantie**
*Registreer uw product binnen 30 dagen online. Algemene voorwaarden zijn van toepassing

www.silverlinetools.com